

Guide d'installation

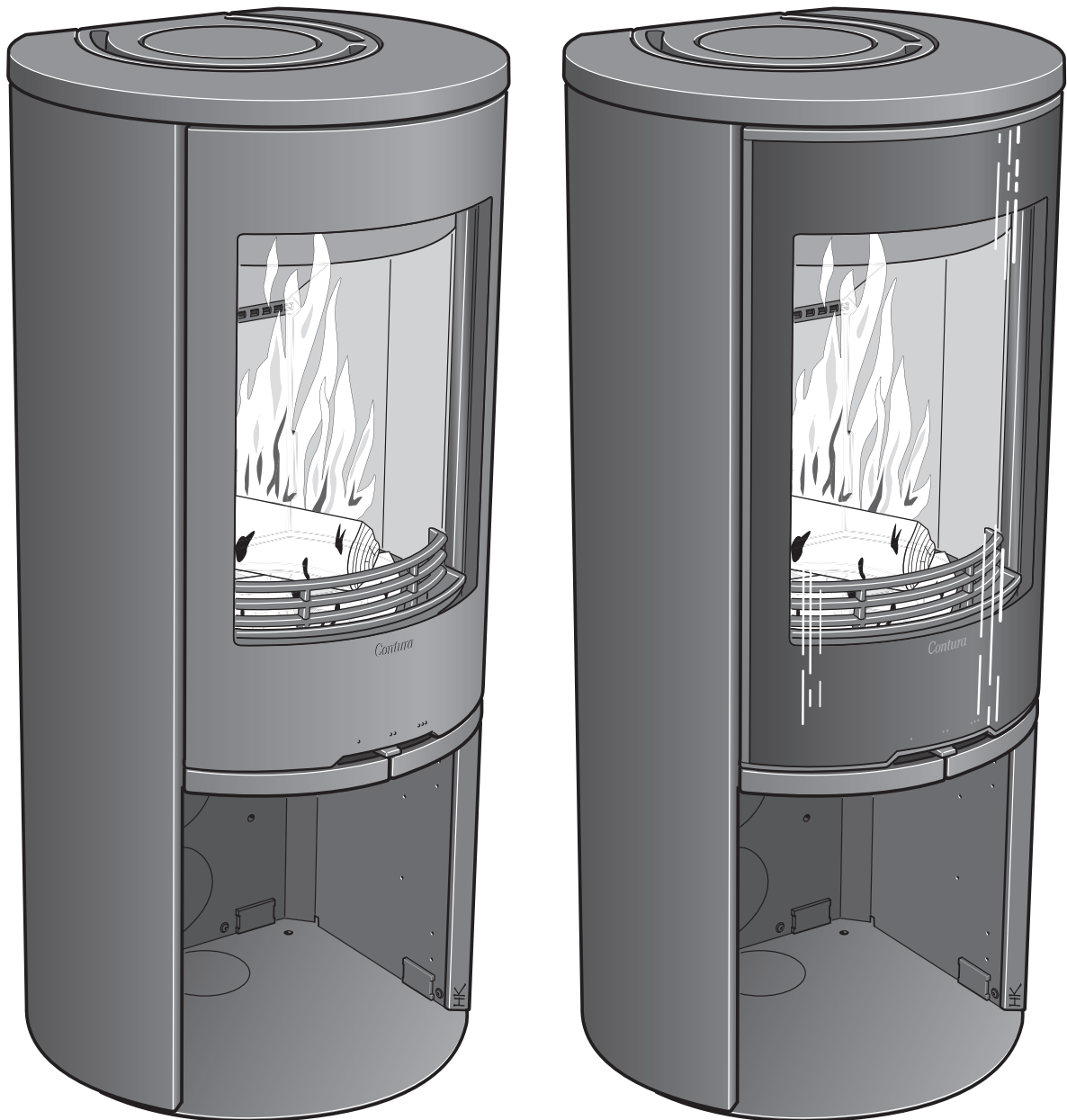

C 510

Contura

DÉCLARATION DES PERFORMANCES

N° C510-CPR-130601-SE-2

Contura

PRODUIT

Code d'identification unique du produit Poêle à biocombustibles solides
 Désignation de type Contura 510
 Numéro de série Voir la plaque signalétique sur le poêle
 Usage prévu du produit Chauffage des locaux dans les bâtiments résidentiels
 Combustible Bois de chauffage

FABRICANT

Raison sociale NIBE AB / Contura
 Adresse Box 134, Skulptörvägen 10
 SE-285 23 Markaryd, Suède

SYSTÈME D'ÉVALUATION ET DE VÉRIFICATION

Selon AVCP Système 3
 Norme européenne EN 13240:2001 / A2:2004
 Organisme notifié Rein-Ruhr Feuerstätten Prüfstelle, NB 1625, a vérifié et évalué la constance des performances du produit déclarées et publié le rapport d'essais n° RRF-40 15 3859

PERFORMANCES DÉCLARÉES

Caractéristiques essentielles	Performances	Spécifications techniques harmonisées
Réaction au feu	A1 WT	EN 13240:2001 / A2:2004
Distance minimale à respecter par rapport aux matériaux combustibles adjacents	Arrière 100 mm Latérale 500 mm Autres distance de sécurité selon les instructions d'installation	
Risque de projections de braises	Conforme	
Émissions provenant de la combustion	CO 0,09 % NOx 94 mg/m ³ OGC 73 mg/m ³ PM 12 mg/m ³	
Températures de surface	Conforme	
Possibilités de nettoyage	Conforme	
Résistance mécanique	Conforme	
Dégagement de substances dangereuses	Conforme	
Puissance nominale	5 kW	
Rendement	80 %	
Température des fumées dans le conduit de raccordement en fonctionnement nominal	299°C	

Le soussigné est seul responsable de la fabrication et de la conformité des performances déclarées.



Niklas Gunnarsson, Responsable de division NIBE STOVES
 Markaryd (Suède), le 17 mars 2015



Bienvenue chez Contura.

Bienvenue dans la famille Contura ! Nous espérons que votre poêle vous procurera beaucoup de satisfaction. Votre nouveau poêle Contura est doté d'un design intemporel qui sera apprécié pendant toute sa longue durée de vie. C'est aussi un mode de chauffage efficace et respectueux de l'environnement.

Lisez soigneusement les présentes instructions d'installation avant de commencer le montage. Veuillez lire les instructions séparées d'entretien et de service avant d'allumer votre premier feu.

Sommaire

Fiche technique	40
Avant de procéder au montage	41
Raccordement à la cheminée	42
Arrivée de l'air de combustion	43
Distances d'installation	44
Montage	45
Mise en place de la porte	46
Démontage des éléments d'habillage du foyer	47

Fiche technique

Puissance	3 à 7 kW
Puissance nominale	5 kW
Taux de rendement	jusqu'à 80%

Modèle	510
Hauteur (mm)	1066
Largeur (mm)	495
Profondeur (mm)	440
Poids (kg)	105

Agrément selon :
Norme européenne EN-13240
Écolabel suédois
NS 3059 (Norvège)
DIN Plus (Allemagne)
Art. 15a B-VG (Autriche)
Clean Air Act. (UK)

Points importants à respecter !

Installation réalisée par un professionnel

Cette notice contient les instructions de montage et d'installation des poêles. Pour garantir le fonctionnement et la sécurité du poêle, il est recommandé de le faire installer par un professionnel. Consultez l'un de nos revendeurs qui pourra vous communiquer le nom de monteurs agréés.

Déclaration de construction

Ces instructions principales peuvent donner des conseils qui contreviennent aux règlements de construction nationaux. Veuillez vous référer aux instructions complémentaires ou vous renseigner auprès de l'autorité locale compétente pour tout conseil concernant les règlements de construction. L'installation du foyer et la réalisation de la cheminée exigent le dépôt d'une déclaration de construction aux autorités compétentes.

Structure portante

S'assurer que le solivage en bois du plancher supporte la charge du poêle et de la cheminée. Le poêle et la cheminée peuvent normalement être placés sur le solivage en bois d'une maison familiale ordinaire tant que leur poids total n'excède pas 400 kg.

Plaque de sol

Afin de protéger le sol contre les projections de braises, un sol inflammable doit toujours être protégé par une plaque de sol. Celle-ci doit couvrir une surface de 300 mm devant le foyer et 100 mm de chaque côté, ou une distance supplémentaire de 200 mm de chaque côté de l'ouverture. La plaque de sol peut être constituée par exemple de pierre naturelle, de béton, de métal ou de verre. Une plaque de sol en verre ou en tôle laquée est disponible en option pour ces modèles.

REMARQUE!

L'installation d'un poêle doit être déclarée aux autorités locales compétentes.

Le propriétaire de l'habitation est personnellement responsable de la conformité aux règlements et aux normes en vigueur. Il lui incombe de faire agréer l'installation par un service d'inspection qualifié. À toutes fins utiles, prévenez également votre ramoneur de l'existence d'une nouvelle installation.

ATTENTION!

Le poêle peut devenir très chaud

Certaines parties du poêle deviennent extrêmement chaudes en cours de fonctionnement et peuvent provoquer des brûlures. Une importante quantité de chaleur rayonne par la vitre du poêle. Éloignez les matériaux inflammables à la distance de sécurité prescrite. Si on laisse couvrir le feu, on risque de provoquer une inflammation rapide de gaz, susceptible d'être à l'origine de blessures et de dégâts matériels.

Avant de procéder au montage

Les éléments non fixés devront être déposés si l'insert doit être couché pour être déplacé. Le démontage de l'habillage du foyer est décrite à la fin de ce document.

- 1 Grille de retenue
- 2 Grille
- 3 Grille air chaud
- 4 Habillage du foyer (Vermiculite)
- 5 Plaque signalétique

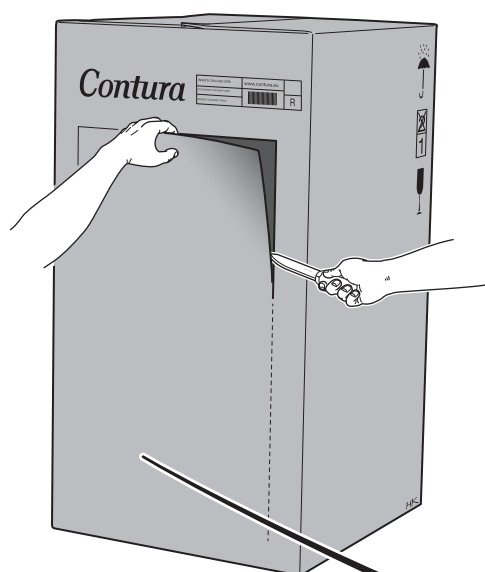
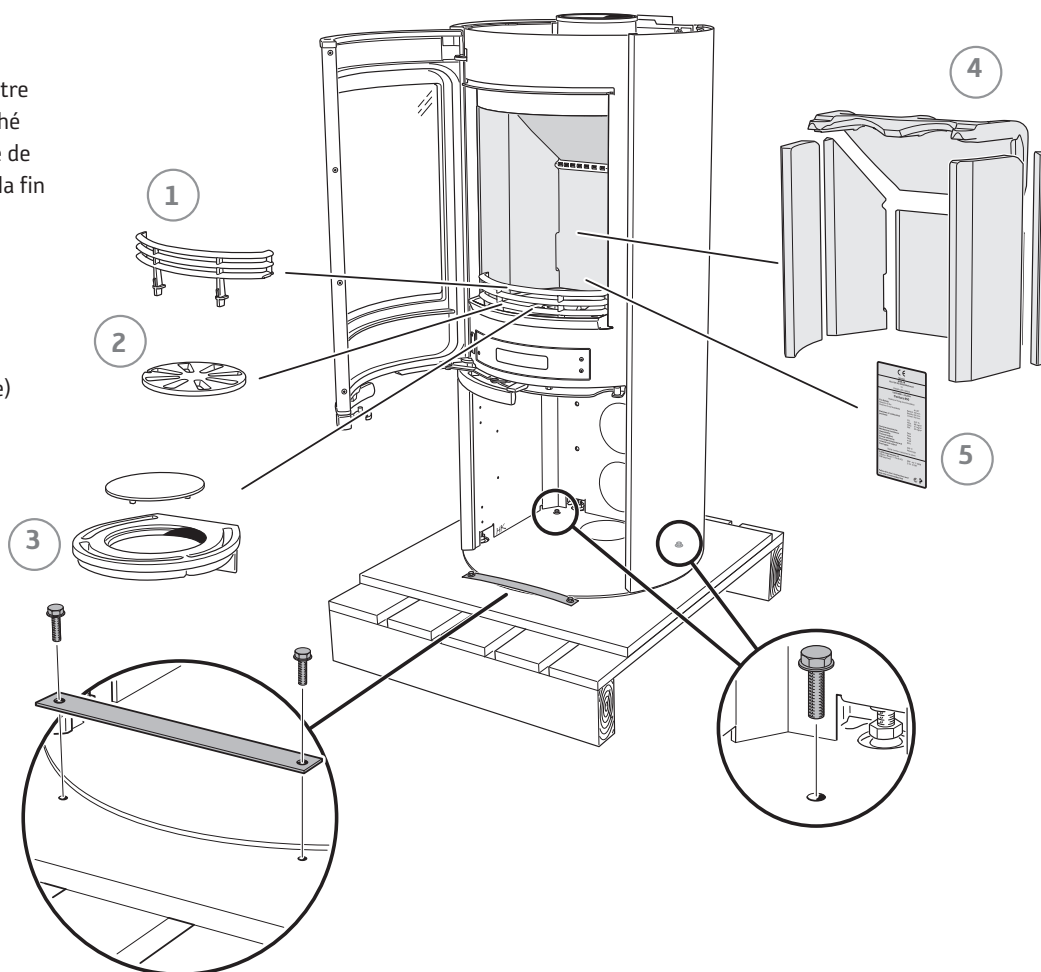

Raccordement à la cheminée

- Le poêle satisfait aux exigences concernant le raccordement à une cheminée dimensionnée pour une température des gaz de fumée de 350°C.
- Le diamètre extérieur du manchon de raccordement est de \varnothing 150 mm.
- Le poêle exige un tirage minimum de -12 Pa dans la cheminée. Le tirage est influencé par la longueur de la cheminée ainsi que par sa section et son étanchéité. La longueur minimale recommandée de la cheminée est de 3,5 m et la section conseillée est de 150-200 cm² (140-160 mm de diamètre).
- Un conduit de fumées qui comporte des déviations brusques et un appel d'air horizontal aura un tirage réduit. La longueur maximale d'un conduit de cheminée horizontal est d'un mètre, à condition que sa section verticale soit d'au moins 5 m.
- Le conduit de cheminée doit pouvoir être nettoyé sur toute sa longueur et les plaques de ramonage doivent être facilement accessibles.
- Vérifier soigneusement que la cheminée est étanche et qu'il n'y a pas de fuites au niveau des trappes de ramonage et des raccordements.

Raccordement par l'arrière à une cheminée de maçonnerie

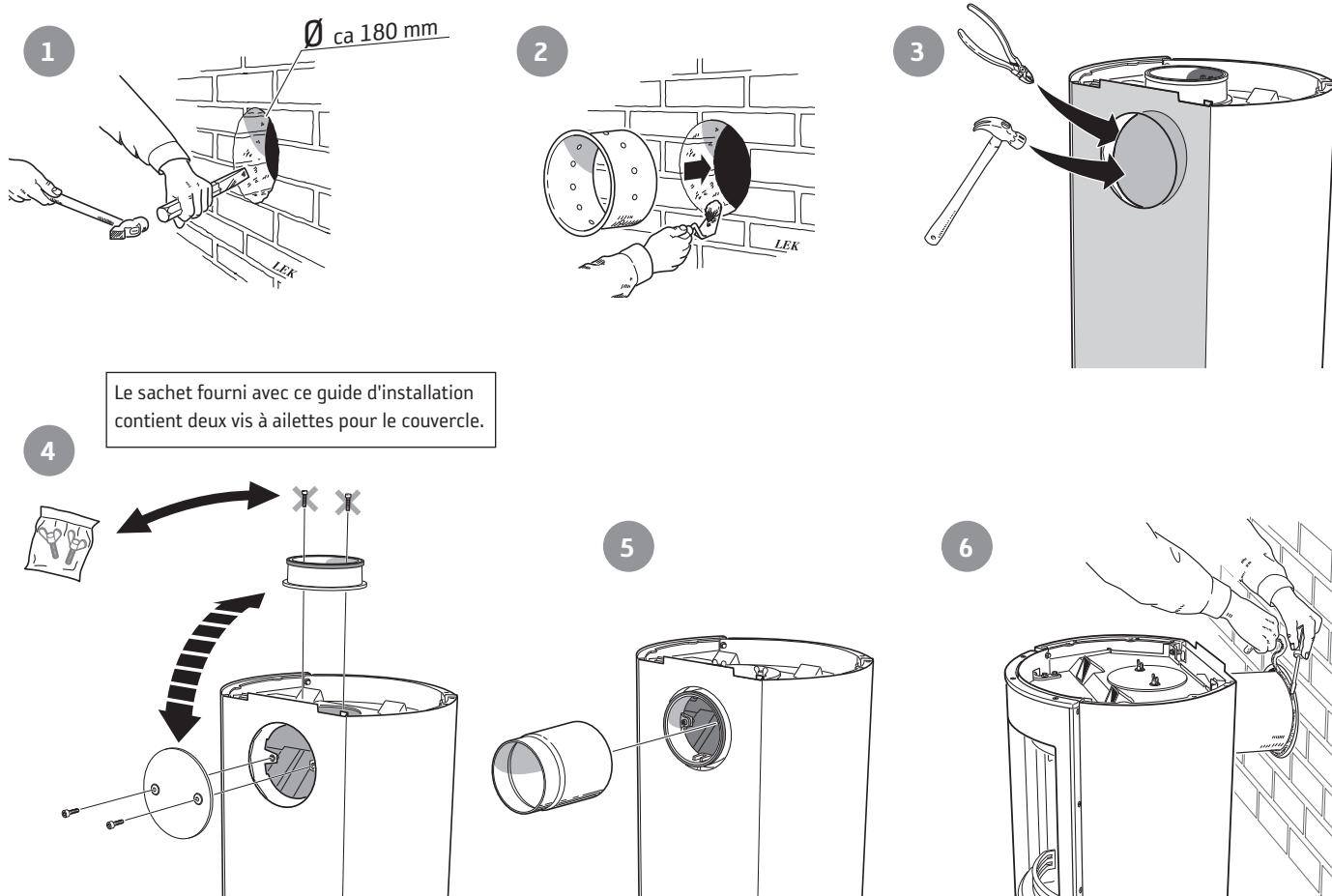

Raccordement par le haut

Monter la grille d'air chaud avant le raccordement à la cheminée par le haut.

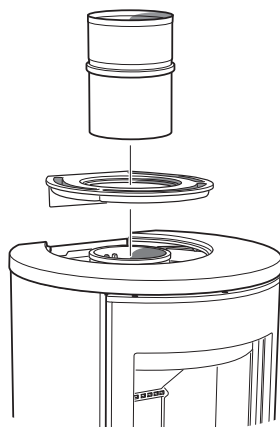

Veillez à ce que le joint du manchon ne bouge pas lorsque le tube de raccord est glissé sur le manchon. Pour plus d'étanchéité, un mastic pour chaudière peut être utilisé.

Alimentation en air de combustion

Les exigences d'arrivée d'air frais dans une pièce sont plus grandes, lorsqu'un poêle y est installé. L'air peut être alimenté de manière indirecte au moyen d'une prise d'air mise en place dans le mur extérieur de la pièce, ou directement par un conduit relié à l'extérieur et raccordé au manchon sur le dessous du poêle. La combustion consomme environ 15 m³ par heure.

La pièce de raccord sur le poêle a un diamètre extérieur de 67 mm. Pour les conduits de plus de 1 m de long, installer un conduit de 100 mm de diamètre et une prise d'air du diamètre correspondant.

Pour éviter la condensation, les parties chaudes du conduit doivent être revêtues d'une couche de laine minérale d'au moins 30 mm d'épaisseur, avec gainage extérieur en film plastique. Le passage à travers le mur extérieur ou le sol doit être colmaté avec du mastic d'étanchéité.

Un flexible de 1 mètre, isolé contre la condensation, pour l'air de combustion, est disponible comme accessoire.

 Laissez une fente d'environ 40 mm entre l'isolant anticondensation et le fond du poêle.

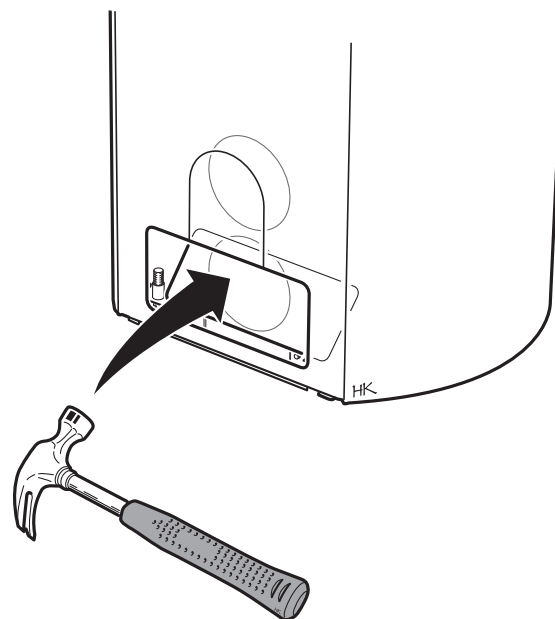

Le raccordement de l'air extérieur peut se faire à travers la plaque de sol ou sur deux hauteurs différentes à travers les doubles plaques à l'arrière du poêle. Défoncer au marteau le trou prépercé.

Variantes d'installation

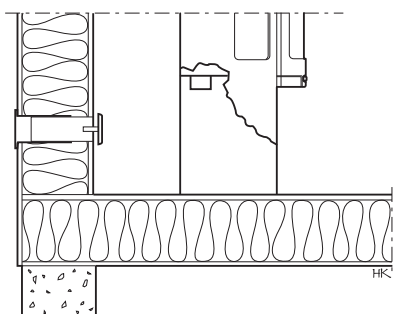

Indirect par mur extérieur.

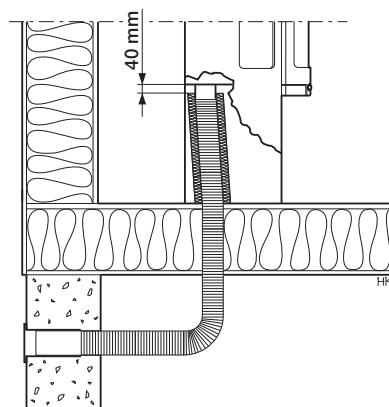

Par plancher sur vide sanitaire.

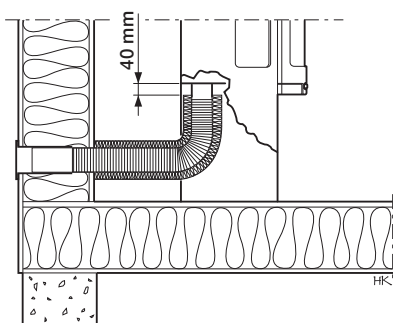

Par mur extérieur.

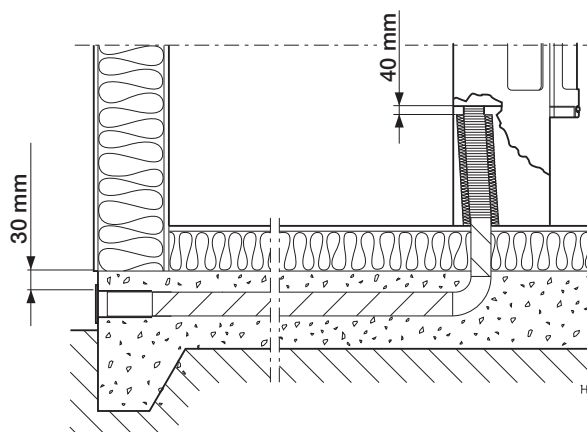

Par plancher et dalle en béton.

Distances d'installation

C 510

SI LE POËLE EST PLACÉ SUR UNE PLAQUE PIVOTANTE (OPTION), les distances d'installation indiquées ci-dessous ne sont pas valables. Vous reporter à la notice de montage de la plaque pivotante.



La plaque de sol indépendante en verre (option) augmente la hauteur de raccordement à la cheminée de 10 mm. Monter les entretoises fournies avec la plaque de sol avant le raccordement.

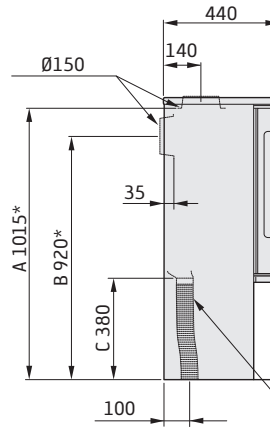
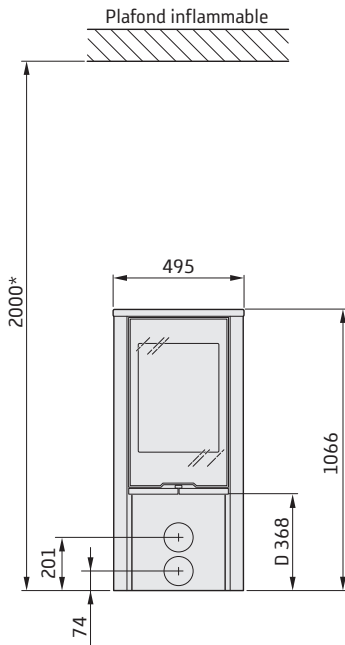

La distance minimale devant l'ouverture du poêle à un élément de construction ou d'ameublement inflammable doit être de 1 mètre.

Les plans cotés montrent uniquement les distances d'installation minimales pour le poêle. Lors du raccordement à une cheminée, il faudra également tenir compte de la distance de sécurité normative concernant la cheminée. La distance minimale de sécurité entre un conduit de cheminée non isolé et des éléments inflammables de la construction est de 300 mm.

A = hauteur du sol au raccordement de cheminée par le haut

B = hauteur du sol au centre c/c du conduit arrière de cheminée

C = hauteur du sol au manchon d'arrivée d'air

D = hauteur du sol au bord inférieur de la porte

INSTALLATION CONTRE UNE CLOISON ININFLAMMABLE

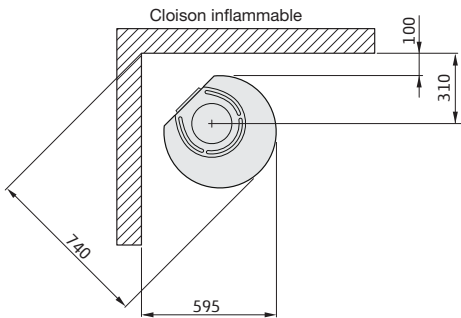

Zone admise pour tout élément de construction inflammable

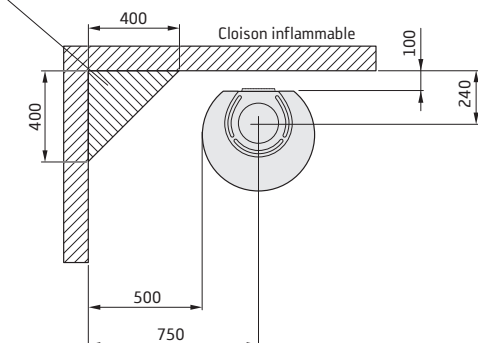

INSTALLATION CONTRE UN MUR PARE-FEU

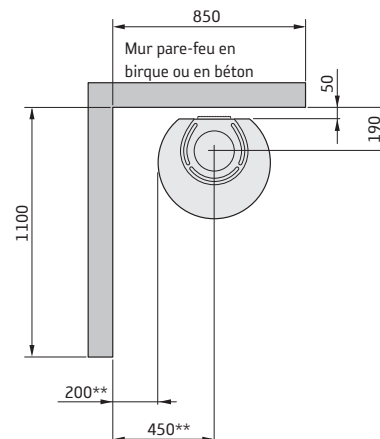
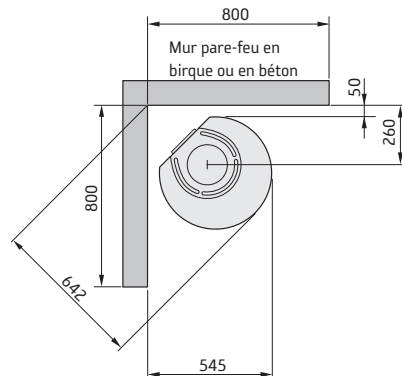

* Si le poêle est placé sur une plaque de sol en verre par exemple (en option), la hauteur à partir du sol est modifiée d'une valeur correspondant à l'épaisseur de la plaque de sol (10 mm pour une plaque de sol indépendante en verre).

** Pour éviter de décolorer la peinture de la cloison ininflammable, nous recommandons de respecter les mêmes distances latérales que pour un mur inflammable.

Montage

1

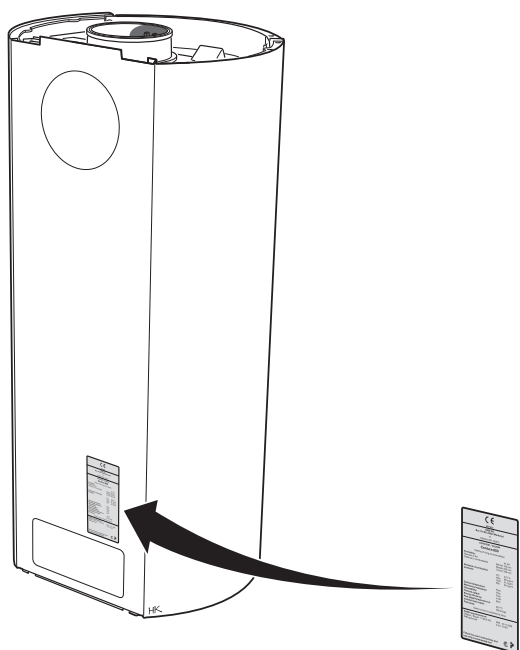

2

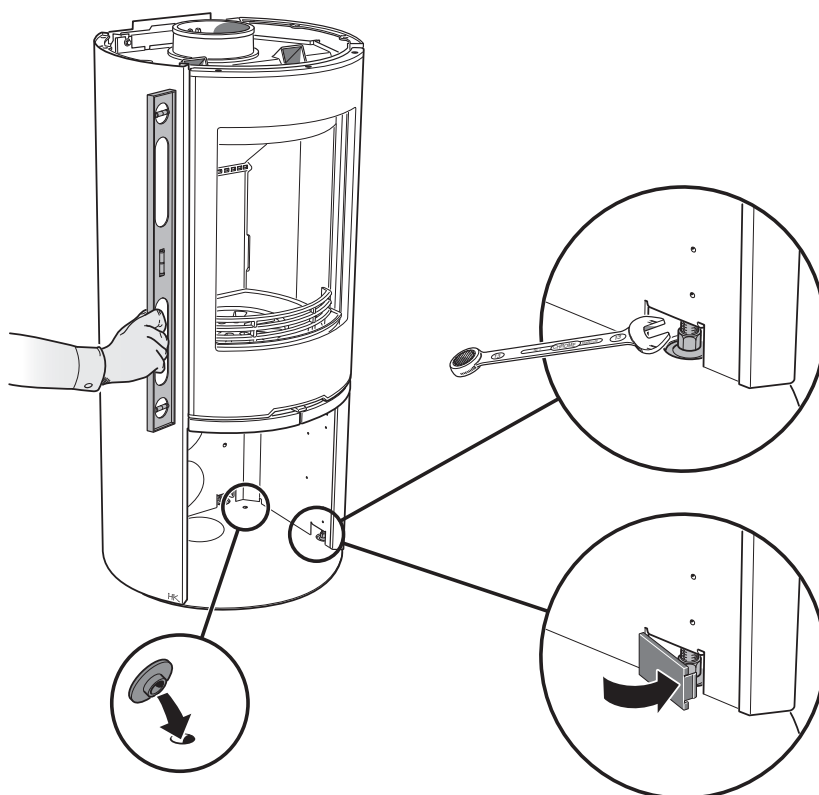

3

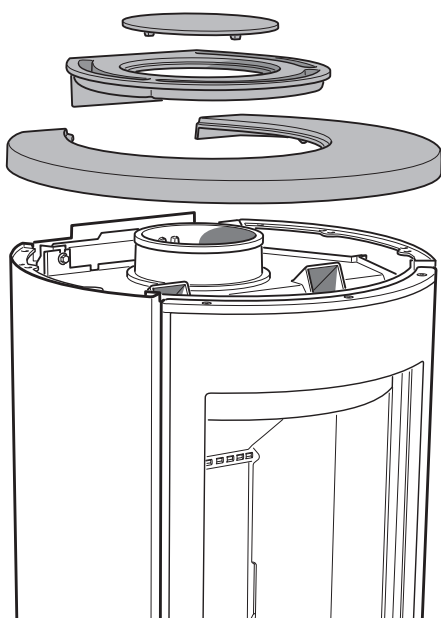

TERMINÉ !

Remontez les pièces déposées dans l'ordre inverse une fois que le poêle est en place.

Inspection finale de l'installation

Avant de mettre en service le poêle, l'installation doit être inspectée par un ramoneur agréé. Avant d'allumer le feu pour la première fois, bien lire les « Instructions d'allumage et d'utilisation ».



Mise en place de la porte

La porte peut être verrouillée en position ouverte, à l'aide du bouton-poussoir sur le dessous du poêle.

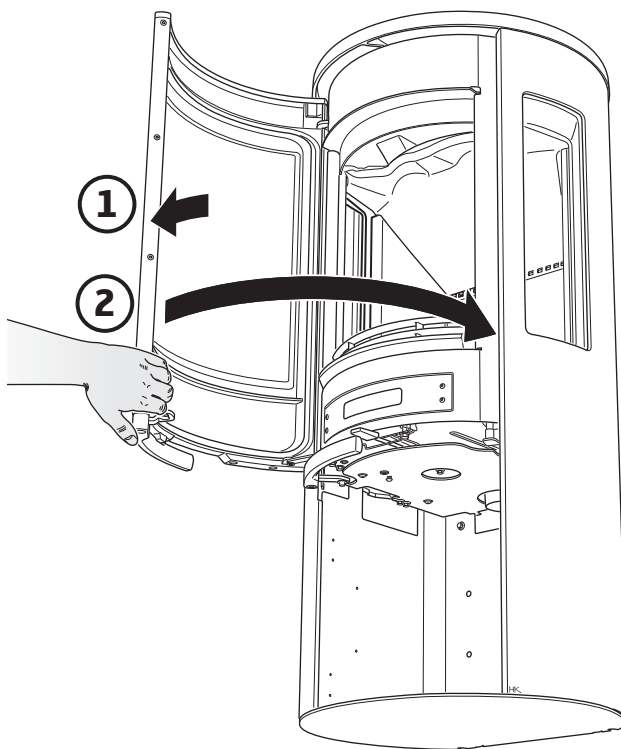
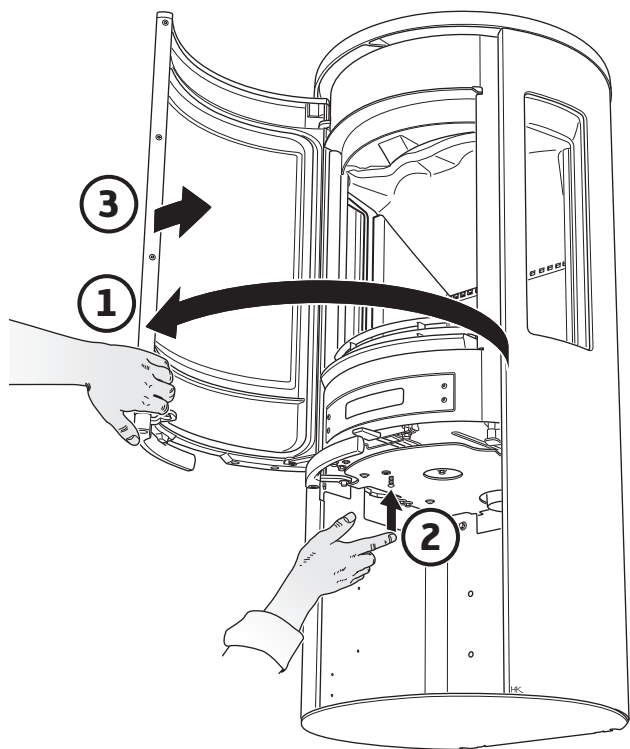

Démontage des éléments d'habillage du foyer

Voici comment démonter l'habillage du foyer (Vermiculite)

Veiller à manipuler les éléments en vermiculite avec beaucoup de précaution. Soulevez le déflecteur de fumée d'une main, tout en démontant les parties latérales. Le remontage s'effectue dans l'ordre inverse.

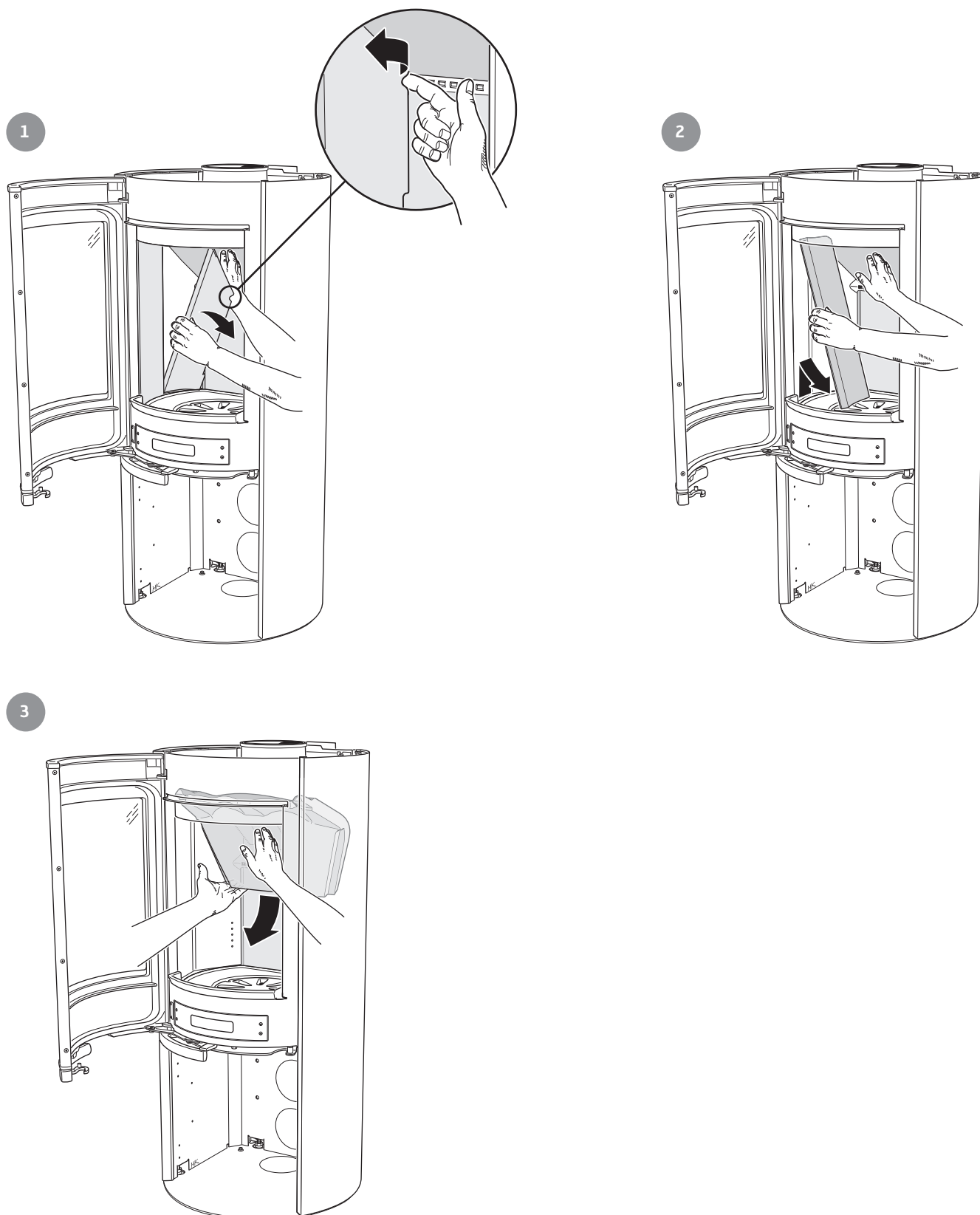

Contura

NIBE AB · Box 134 · 285 23 Markaryd · Suède
www.contura.eu

Contura se réserve le droit de modifier sans notification préalable les mesures et les opérations décrites dans les présentes instructions. La dernière édition peut être téléchargée à partir de notre site www.contura.eu