

bellfires. ^{gas fires}

Manuel d'installation et de maintenance

Box Gas Panorama 45/59 MF

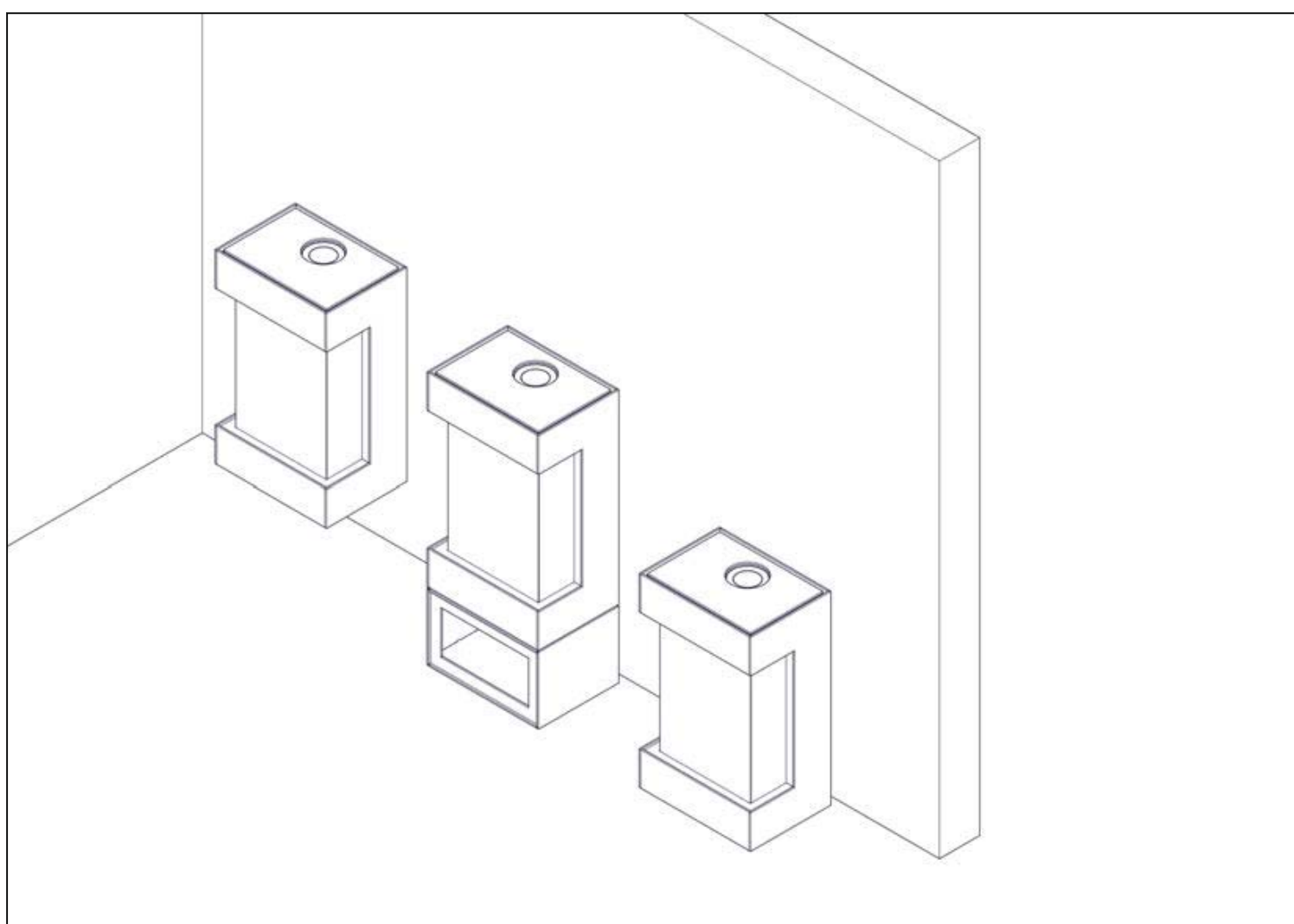

CE

Numéro de série :

Date de production :

© **Barbas Bellfires BV**

Ce document, en tout ou partie, ne peut être reproduit, enregistré sur un système d'archivage ou transmis, sous quelque forme et par quelque moyen que ce soit, électronique, mécanique, par photocopie et enregistrement ou autre sans la permission écrite de Barbas Bellfires BV. Ce document pourrait comporter des inexactitudes techniques ou des erreurs typographiques. Barbas Bellfires BV se réserve le droit de réviser le contenu de ce document de temps en temps.

Informations de contact

Barbas Bellfires BV

Hallenstraat 17, 5531 AB Bladel, Pays-Bas

Téléphone : +31 49 733 9200

E-mail : info@bellfires.com

Table des matières

1	À propos de ce document.....	5
1.1	Mode d'emploi de ce document.....	5
1.2	Avertissements et précautions utilisés dans ce document.....	5
1.3	Documentation connexe.....	5
2	Description.....	6
2.1	Utilisation prévue.....	6
2.2	Options d'installation.....	6
2.3	Vue d'ensemble d'une installation typique.....	6
2.4	Vue d'ensemble de l'appareil.....	7
2.5	Vue d'ensemble du logement du brûleur et de la flamme pilote.....	8
2.6	Vue d'ensemble du kit de bûche céramique.....	9
2.7	Vue d'ensemble des éléments de commande.....	11
2.7.1	Vue d'ensemble de l'arrière du bloc de régulateur de gaz.....	11
2.7.2	Vue d'ensemble de l'avant du bloc de régulateur de gaz.....	12
2.7.3	Vue d'ensemble des connexions du bloc de régulateur de gaz.....	13
2.7.4	Vue d'ensemble du récepteur.....	14
2.7.5	Vue d'ensemble du module ventilateur /éclairage.....	15
3	Sécurité.....	16
3.1	Dispositifs de sécurité sur l'appareil.....	16
3.2	Instructions de sécurité pour l'installation.....	16
3.3	Distances de sécurité avec les matériaux inflammables et ininflammables.....	17
3.4	Instructions de sécurité relatives à l'environnement.....	20
4	Installation.....	21
4.1	Conditions préalables à l'installation.....	21
4.2	Procédure d'installation.....	21
4.2.1	Installer l'appareil.....	21
4.2.2	Plateforme en pierre naturelle.....	22
4.2.3	Alignement horizontal de l'appareil.....	22
4.2.4	Installation de l'appareil avec chaise murale.....	22
4.2.5	Établir la connexion de gaz.....	24
4.2.6	Contrôler les connexions de gaz.....	24
4.2.7	Établir la connexion électrique.....	24
4.2.8	Connecter le système de conduits concentriques.....	24
4.2.9	Installer la plaque de restriction de gaz de conduit.....	24
4.2.10	Retirer la plaque de déflecteur.....	25
4.3	Préparer l'appareil pour son usage.....	26
4.3.1	Contrôler le fonctionnement de l'éclairage.....	26
4.3.2	Placer le kit de bûche céramique sur le logement du brûleur.....	26
4.3.3	Effectuer le contrôle final de l'appareil.....	31

5	Maintenance.....	32
5.1	Maintenance annuelle.....	32
5.1.1	Nettoyer l'appareil.....	32
5.1.2	Contrôler l'appareil.....	33
5.2	Procédures de maintenance.....	33
5.2.1	Retrait des panneaux de verre.....	33
5.2.2	Installation de panneaux de verre.....	34
5.2.3	Nettoyer la vitre.....	36
5.2.4	Remplacer l'ampoule de l'éclairage ambiant en cas de casse.....	36
6	Dépannage.....	37
7	Spécifications techniques.....	38
7.1	Box Gas Panorama 45/59 MF (MagniFire) - BE, FR.....	38
7.2	Diagramme électrique et de gaz.....	40
7.3	Dimensions Box Gas Panorama 45/59.....	41
7.4	Dimensions Box Gas Panorama 45/59 avec module de stockage	42
7.5	Dimensions Box Gas Panorama 45/59 avec chaise murale	43
7.6	Dimensions de plaque de restriction.....	44
8	Conditions de la garantie.....	45
9	Déclaration de conformité UE.....	47

1 À propos de ce document

Ce document présente les informations nécessaires pour exécuter les tâches suivantes sur la Box Gas Panorama 45/59 MF :

- Installation
- Maintenance

Ce document se réfère à la Box Gas Panorama 45/59 MF étant « l'appareil ». Ce document est un élément essentiel de votre appareil. Lisez-le attentivement avant de travailler sur l'appareil. Conservez-le en lieu sûr.

Les instructions d'origine du document sont en anglais. Les versions dans d'autres langues du document sont des traductions des instructions d'origine. Il n'est pas toujours possible de fournir une illustration détaillée de chaque élément unique de l'équipement. Les illustrations dans ce document présentent une configuration typique. Les illustrations sont uniquement réservées à un usage d'instruction.

1.1 Mode d'emploi de ce document

1. Familiarisez-vous avec la structure et la teneur du document.
2. Lisez en détail le chapitre relatif à la sécurité.
3. Assurez-vous de comprendre toutes les instructions.
4. Appliquez intégralement les procédures et selon la séquence indiquée.

1.2 Avertissements et précautions utilisés dans ce document

Avertissement



Si vous ne respectez pas ces instructions, vous créez un risque de blessure grave, voire mortelle.

Précaution

Si vous ne respectez pas ces instructions, vous créez un risque de dégâts pour l'équipement ou les biens.

Note

Une note indique un complément d'informations.

Symbole	Description
	Signe visuel de danger
	Signe visuel d'avis

1.3 Documentation connexe

- Manuel de préparation
- Manuel d'installation et de maintenance
- Manuel utilisateur

2 Description

2.1 Utilisation prévue

L'appareil est destiné à un usage dans une maison ventilée mécaniquement ou complètement hermétique sans extraction de fumée ou ventilation additionnelle afin de chauffer la pièce où il est installé. Ne l'utilisez pas à d'autres fins.

L'appareil peut uniquement être utilisé à un endroit respectant les emplacement d'installation de l'appareil. Voir le manuel de préparation.

2.2 Options d'installation

L'appareil est fourni avec un brûleur double MF (MagniFire).

- L'appareil peut être installé avec un module de stockage, assemblé sur l'appareil en usine.
- L'appareil peut être installé avec une chaise murale, disponible en option, afin de fixer l'appareil au mur.

2.3 Vue d'ensemble d'une installation typique

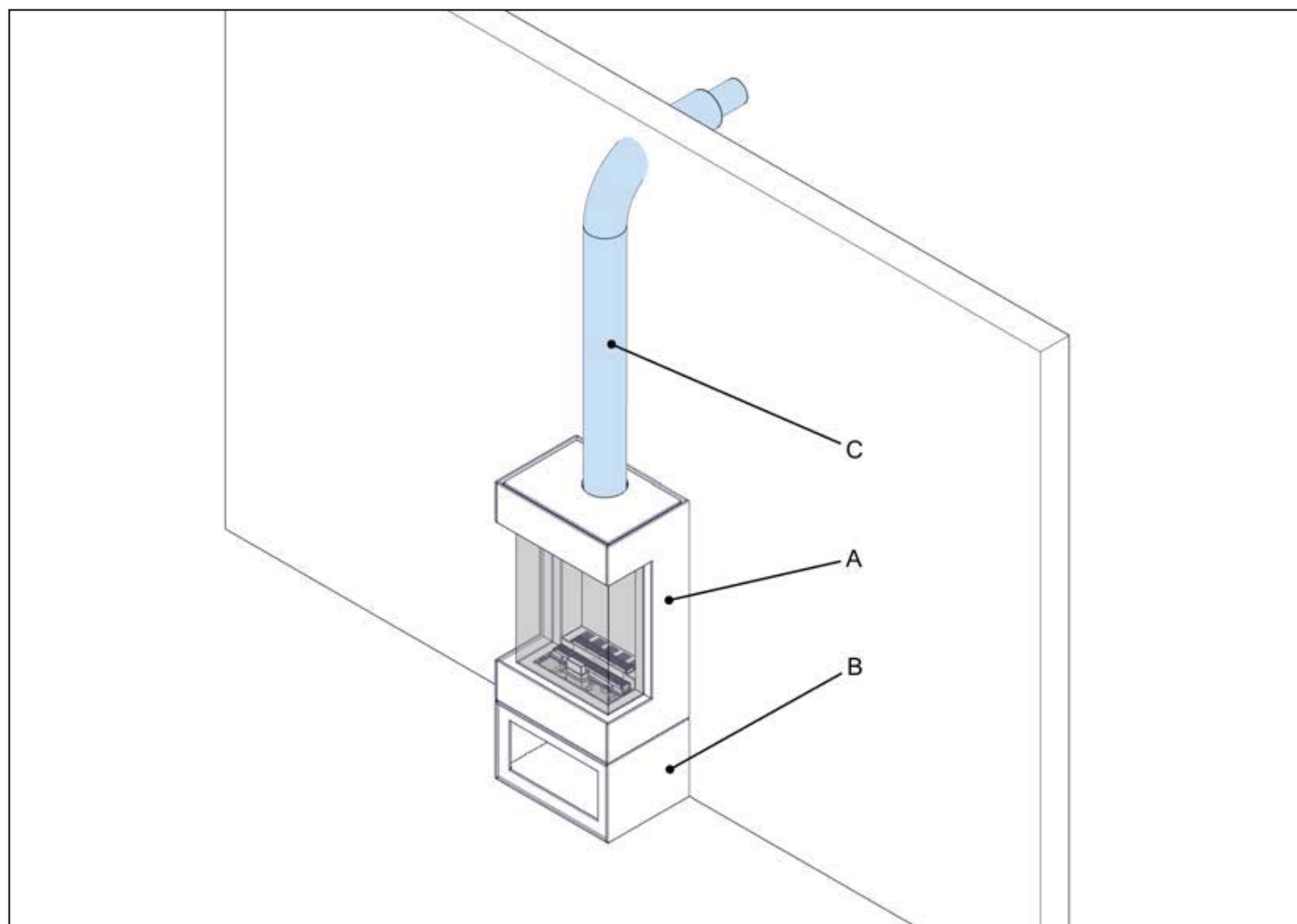

Note :

Voici un exemple d'installation typique avec l'option module de stockage et une sortie murale pour le conduit concentrique. Votre installation peut être différente.

	Élément	Description
A	Appareil	Brûleur à gaz décoratif de chauffage de la pièce
B	Module de stockage (option)	Module décoratif sous l'appareil

	Élément	Description
C	Système de conduits concentriques (variante sortie murale)	Le système de conduits concentriques procure à l'appareil l'air de combustion tout en extrayant les gaz de conduit de l'appareil

2.4 Vue d'ensemble de l'appareil

En option, l'appareil est disponible avec une chaise murale afin de le fixer au mur ou encore avec un module stockage sous l'appareil.

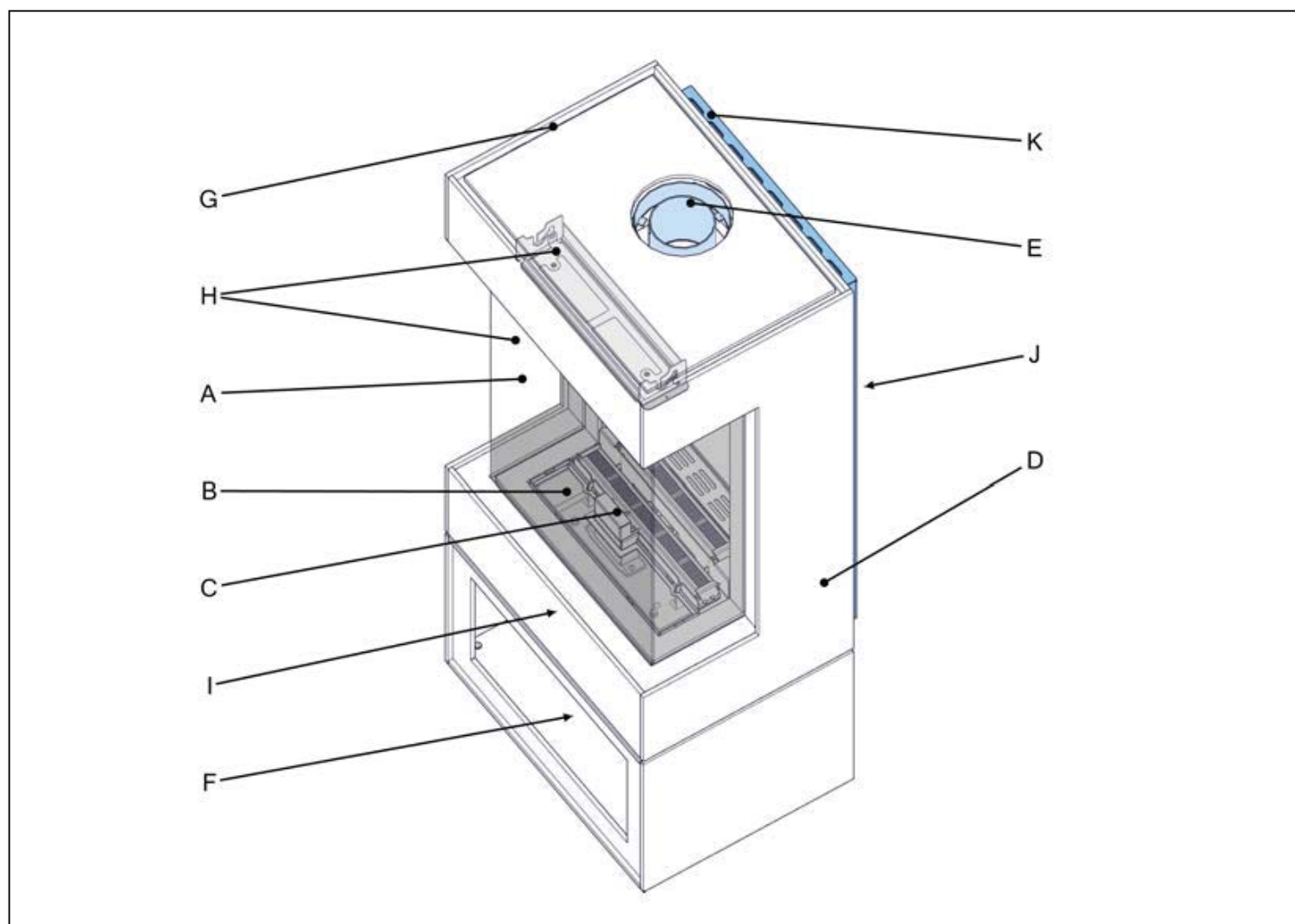

	Élément	Description
A	Verre (avant et côtés)	La vitre thermorésistante maintient les gaz de conduit dans l'appareil et assure l'herméticité de la chambre de combustion
B	Logement du brûleur	Partie supérieure de la grille et du brûleur à gaz
C	Brûleur de flamme pilote	Procure une flamme pilote
D	Boîtier (Option avec un module de stockage)	Un boîtier décoratif autour de la chambre de combustion et de l'unité de commande
E	Connexion de conduit concentrique	La connexion au système de conduits concentriques procurant l'air de combustion et extrayant les gaz de conduit
F	Ouverture d'entrée d'air de convection	Une ouverture d'entrée devant l'appareil, connectée au logement de convection
G	Ouverture de sortie d'air de convection	Une ouverture de sortie devant l'appareil, connectée au logement de convection
H	Porte de surpression (= vitre frontale) et sas de surpression	Protège l'appareil contre toute surpression
I	Unité de commande	Contient le bloc de régulateur de gaz, le récepteur et le module éclairage



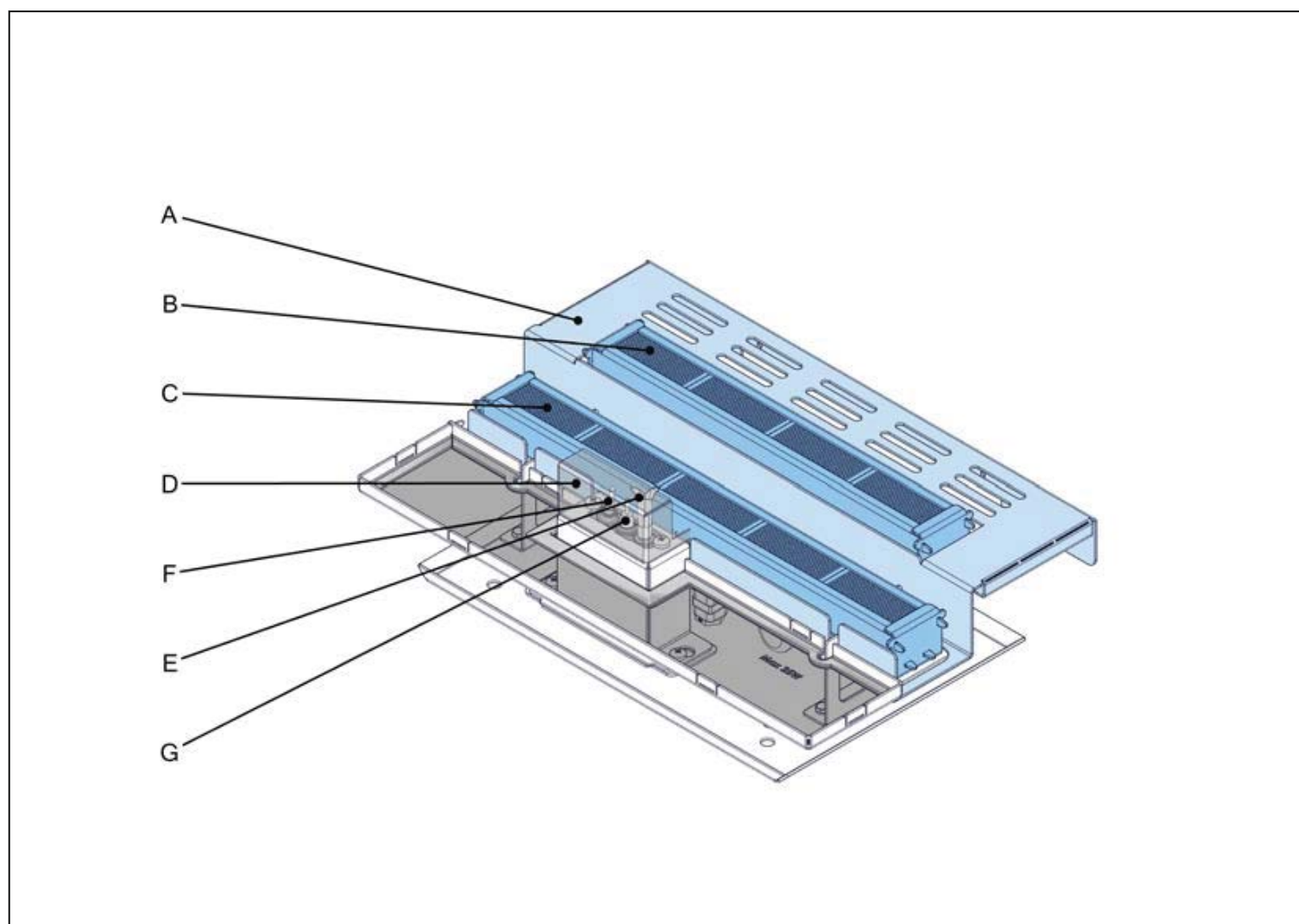

	Élément	Description
J	Logement de convection	Collecte l'air de convection chauffé. L'air de convection présente un flux montant naturel et est extrait par les ouvertures frontales supérieures de l'appareil
K	Chaise murale (option)	Pour suspendre l'appareil au mur



2.5 Vue d'ensemble du logement du brûleur et de la flamme pilote











	Élément	Description
A	Grille	L'air de combustion entre dans la chambre de combustion via la grille autour du brûleur principal
B	Brûleur principal (partie supérieure)	Alimente en gaz le brûleur supérieur principal
C	Brûleur principal (partie inférieure)	Alimente en gaz le brûleur inférieur principal
D	Boîtier extérieur de flamme pilote	Cache de protection pour la flamme pilote
E	Brûleur de flamme pilote	Alimente en gaz la flamme pilote
F	Thermocouple	Détecte si la flamme pilote est allumée
G	Électrode d'allumage	Fournit une étincelle pour allumer la flamme pilote

2.6 Vue d'ensemble du kit de bûche céramique

N°	Grille de braise	N°	Grille de braises avec ouverture pilote
2T		3TV	
2T			
2T			

N°	'Verre à feu' Ambre foncé	N°	Braises
			

N°	Bûche	N°	Charbon
1		21	
2		25	
17		25	
N°	Copeau de bois	N°	Copeau de bois
705		706	

N°	Copeau de bois	N°	Copeau de bois
707			

2.7 Vue d'ensemble des éléments de commande

2.7.1 Vue d'ensemble de l'arrière du bloc de régulateur de gaz

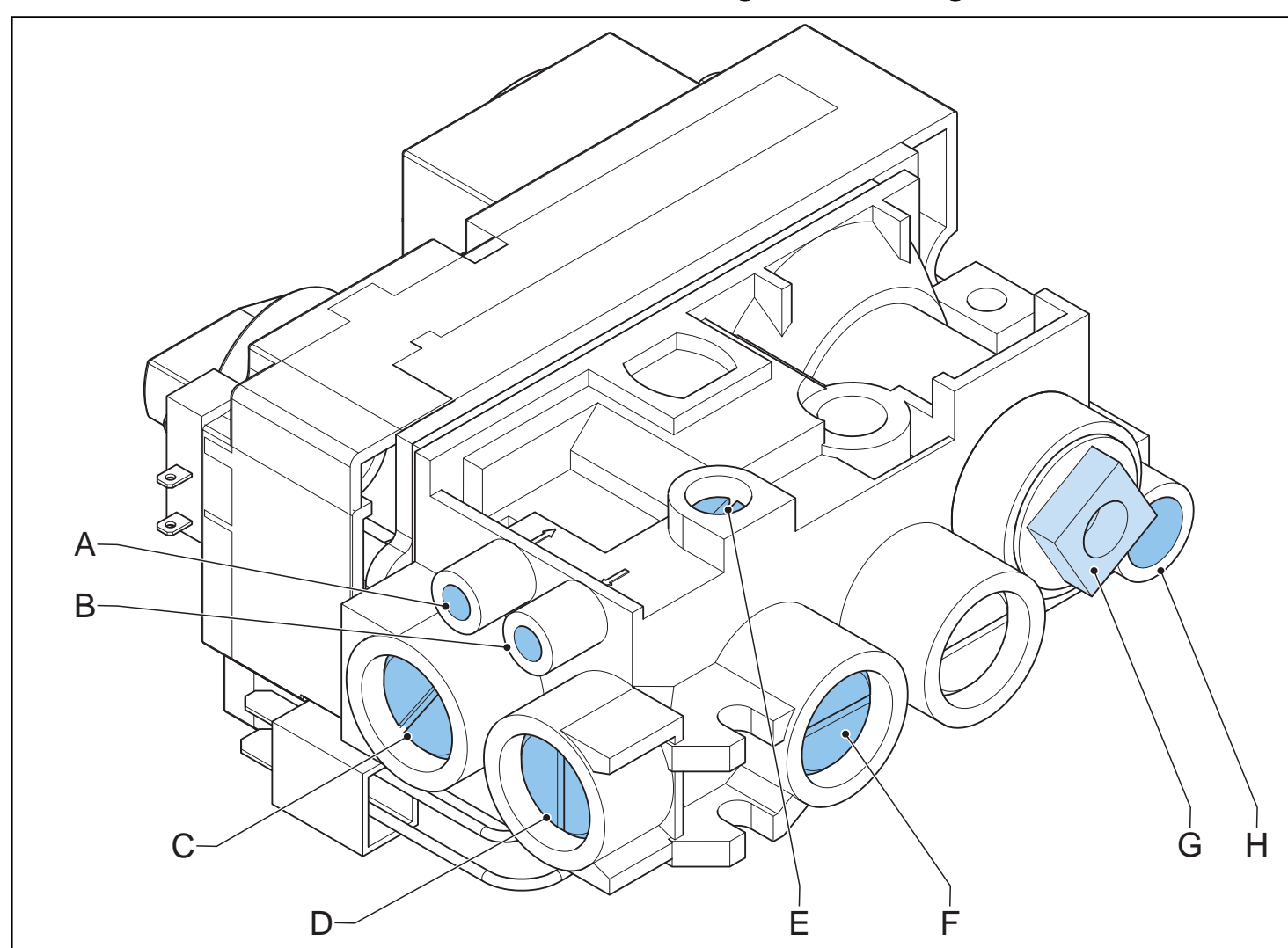

	Élément	Description
A	Point de mesure de la prépression de gaz	Point de mesure de la pression d'alimentation en gaz
B	Point de mesure de la pression de brûleur	Point de mesure de la pression au brûleur avant
C	Connexion d'alimentation en gaz	La connexion pour le tuyau d'alimentation en gaz
D	Connexion de gaz pour le brûleur avant	La connexion pour le tuyau de gaz du brûleur avant
E	Vis d'ajustement de pression au brûleur minimum	Règle la pression au brûleur minimum. La vis d'ajustement est réglée et scellée en usine.
F	Connexion de gaz pour la vanne de gaz connectée au brûleur arrière	La connexion pour le tuyau de gaz du brûleur arrière

	Élément	Description
G	Connexion d'interrupteur à thermocouple	La connexion pour l'interrupteur à thermocouple
H	Connexion de flamme pilote	La connexion pour le tuyau de gaz de la flamme pilote

2.7.2

Vue d'ensemble de l'avant du bloc de régulateur de gaz

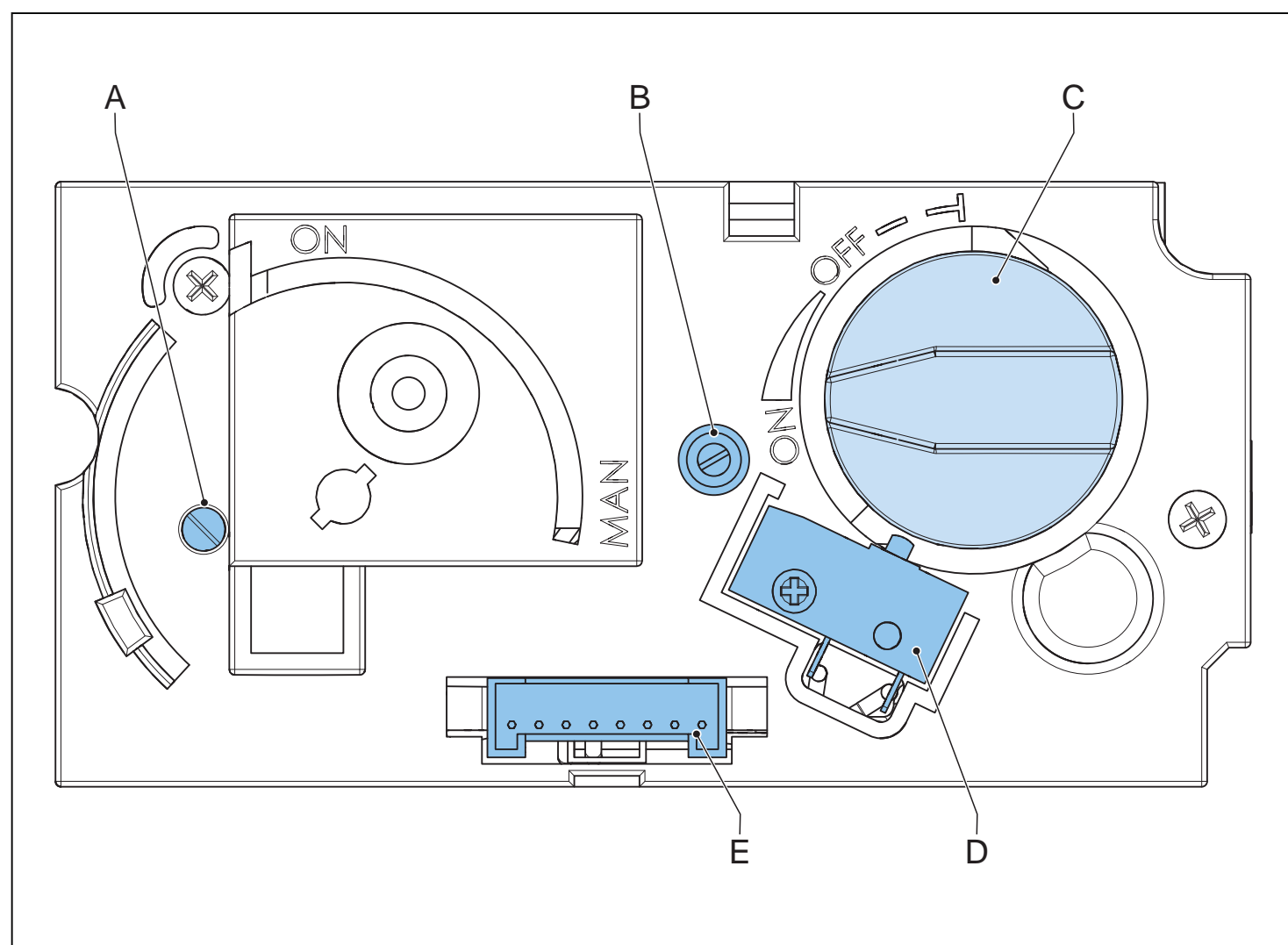

		Description
A	Vis d'ajustement de gaz de flamme pilote	Règle la pression de gaz de la flamme pilote. La vis d'ajustement est réglée et scellée en usine.
B	Vis d'ajustement de pression au brûleur maximum	Règle la pression de gaz maximum pour le brûleur. La vis d'ajustement est réglée et scellée en usine.
C	Bouton de moteur	Actionne la vanne de gaz principale interne
D	Microcontacteur	Détecte la position finale du bouton de moteur
E	connexion de câble 8 fils	Connecte le câble à 8 fils du récepteur

2.7.3

Vue d'ensemble des connexions du bloc de régulateur de gaz

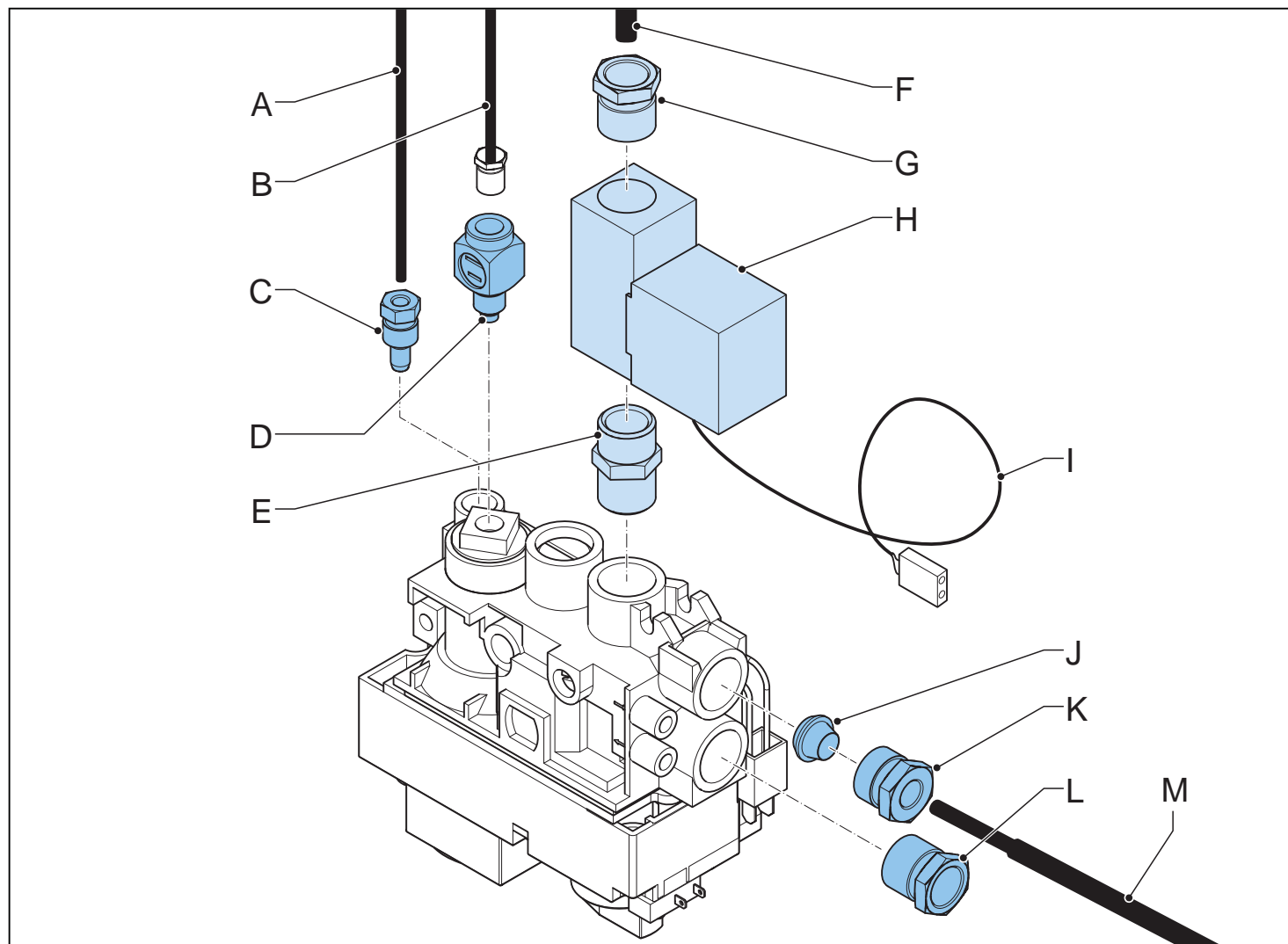

	Élément	Description
A	Tuyau de flamme pilote	Alimente en gaz le brûleur de flamme pilote
B	Thermocouple	Détecte si la flamme pilote est allumée
C	Connecteur (écrou-bicône) Ø 4mm	Connecte le tuyau de gaz de la flamme pilote au bloc de régulateur de gaz
D	Interrupteur à thermocouple	Interrompt le signal du thermocouple et dérive ce signal à travers le récepteur. Lorsque le signal de thermocouple est interrompu par le récepteur (à la demande de la télécommande) ou si le signal de thermocouple est faible ou coupé, l'alimentation en gaz à la flamme pilote est arrêtée.
E	Connecteur	Connecte la vanne de gaz au brûleur arrière
F	Tuyau de gaz de brûleur arrière	Alimente en gaz l'arrière du brûleur principal
G	Connecteur (écrou-bicône) Ø 8mm	Connecte la conduite de gaz du brûleur arrière à la vanne de gaz du brûleur arrière
H	Vanne de gaz du brûleur arrière	Commande le débit de gaz au brûleur arrière
I	Câble de commande de la vanne de gaz au brûleur arrière	Connecte la vanne au récepteur
J	Bicône Ø 8mm	Pour le tuyau de gaz au brûleur avant
K	Écrou Ø 8mm	Pour le tuyau de gaz au brûleur avant
L	Connexion d'alimentation en gaz	Entrée pour l'alimentation en gaz
M	Tuyau de gaz de brûleur avant	Alimente en gaz l'avant du brûleur principal

2.7.4 Vue d'ensemble du récepteur

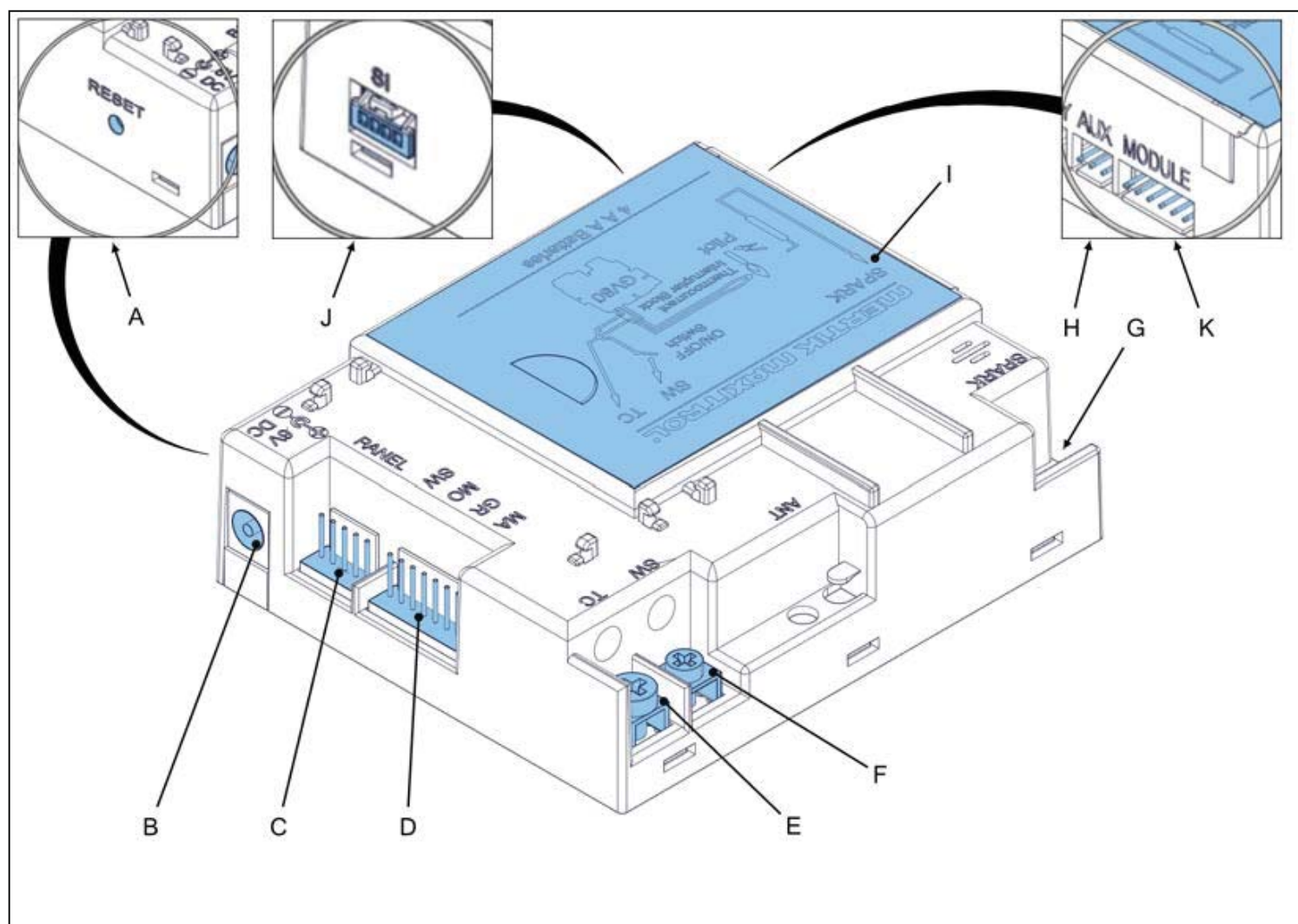

	Élément	Description
A	Bouton de réinitialisation	Réinitialisation du récepteur
B	Connexion pour un adaptateur	En option, un adaptateur 6 VCC peut alimenter électriquement le récepteur et un boîtier Wi-Fi optionnel
C	connexion de fonctionnement externe	En option, un interrupteur mural ou un système domotique peut être connecté
D	connexion de câble 8 fils	Envoie des signaux au bloc de régulateur de gaz
E	Tension /courant de thermocouple EN (connexion rouge)	Connexion au fil d'interrupteur de flamme pilote thermoélectrique EN
F	Tension /courant de thermocouple SOR (connexion jaune)	Connexion au fil d'interrupteur de flamme pilote thermoélectrique SOR
G	Connexion de piézocable	Connexion pour le piézocable connecté à l'électrode d'allumage de la flamme pilote
H	Connexion à la vanne de gaz du brûleur arrière (AUX)	Envoie un signal indiquant que le brûleur arrière doit brûler
I	Cache de compartiment de piles	Les piles sont sans objet dans le récepteur de cet appareil. (L'alimentation est fournie par le module ventilateur/éclairage.)
J	Connexion de boîtier Wi-Fi (SI)	En option, un boîtier Wi-Fi peut être connecté au récepteur afin de commander l'appareil avec un smartphone ou une tablette grâce à l'app Belfires
K	Connexion pour le module ventilateur/éclairage (MODULE)	Pour commander la fonction d'éclairage

2.7.5 Vue d'ensemble du module ventilateur /éclairage

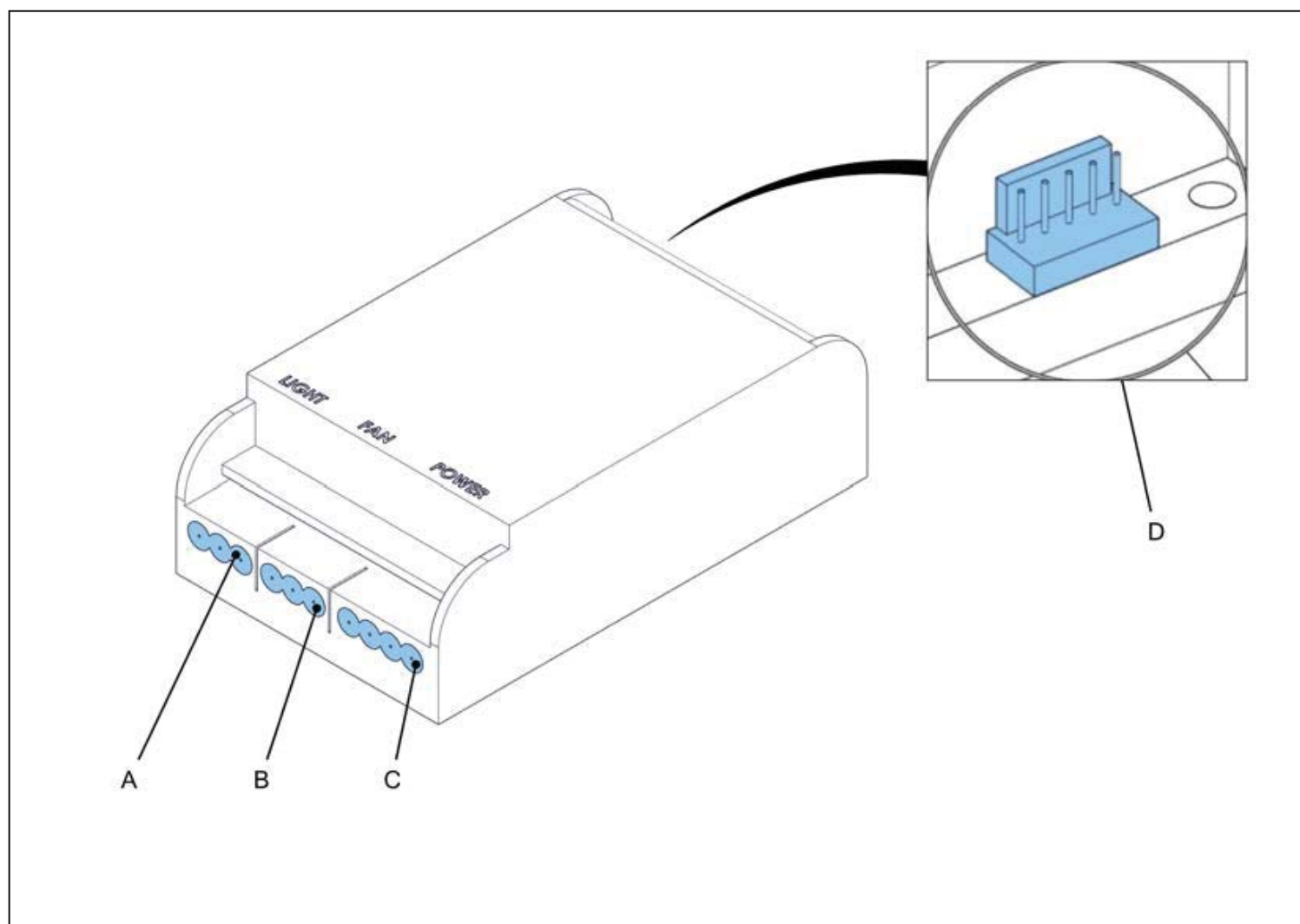

	Élément	Description
A	Connexion pour les éclairages d'ambiance	Alimente les ampoules des éclairages d'ambiance
B	Connexion pour un ventilateur à convection	Sans objet pour cet appareil
C	connexion d'alimentation électrique	Connexion pour câble d'alimentation 230 VCA avec fiche mise à la terre. La connexion sert aussi à mettre l'appareil à la terre
D	Connexion pour le récepteur	Pour commander la fonction d'éclairage

3 Sécurité

3.1 Dispositifs de sécurité sur l'appareil

Nom	Description
Interrupteur de flamme pilote thermo-électrique	Évite toute décharge inopinée de gaz du brûleur principal.
Porte de surpression (= vitre frontale) et sas de surpression	En cas de surpression dans l'appareil, la porte en verre avant et le sas s'ouvrent brièvement. Si la porte et le sas s'ouvrent, un bruit fort est possible. En cas de surpression, l'installateur doit effectuer un contrôle approfondi de l'appareil.

3.2 Instructions de sécurité pour l'installation



Avertissement :

- L'appareil doit être positionné et connecté comme un 'appareil étanche' par un ingénieur d'installation au gaz certifié et agréé.
- Avant de commencer l'installation, assurez-vous que les détails de la plaque signalétique correspondent au type de gaz et à la pression d'alimentation de raccordement de l'appareil.
- Installez l'appareil selon les instructions d'installation suivantes et la réglementation nationale et locale applicable.
- Du fait de son poids, l'appareil doit être installé sur un sol suffisamment solide et stable. Voir le chapitre 7 pour le poids de l'appareil.
- Ne placez pas de matériaux inflammables dans la cheminée.
- Assurez-vous que la zone autour de la cheminée ne présente jamais de matériaux inflammables. Voir le chapitre 3.3 pour les distances de sécurité minimum.
- N'installez pas l'appareil contre une paroi arrière inflammable. Voir le chapitre 3.3 pour les dégagements minimum entre l'appareil et le mur.
- Assurez-vous que les ouvertures de brûleur restent propres durant l'installation. Une obstruction des ouvertures de brûleur peut entraîner une situation dangereuse.
- Assurez-vous que le bloc de régulateur de gaz et la tuyauterie ne présentent pas de traces de ciment ou d'un autre matériau de construction. Sinon, le bloc de régulateur de gaz ou la tuyauterie peut commencer à fuir.
- Ne tordez pas les flexibles au bloc de régulateur de gaz. Assurez-vous de l'absence de contrainte sur les flexibles et le bloc de régulateur de gaz.
- Assurez-vous de ne pas endommager les tuyaux.
- Assurez-vous que les raccords bridés ne se desserrent pas.
- Après l'installation, assurez-vous que les tuyaux et les raccords bridés sont étanches au gaz.



Précaution :

- Utilisez uniquement des éléments fournis ou décrits dans le manuel de préparation et la documentation connexe.
- N'utilisez pas de ruban opaque sur l'appareil. Le ruban opaque peut endommager la finition de l'appareil.

3.3 Distances de sécurité avec les matériaux inflammables et ininflammables



Note :

Assurez-vous que les matériaux inflammables proches de l'appareil ne peuvent pas atteindre une température supérieure à 85 °C.

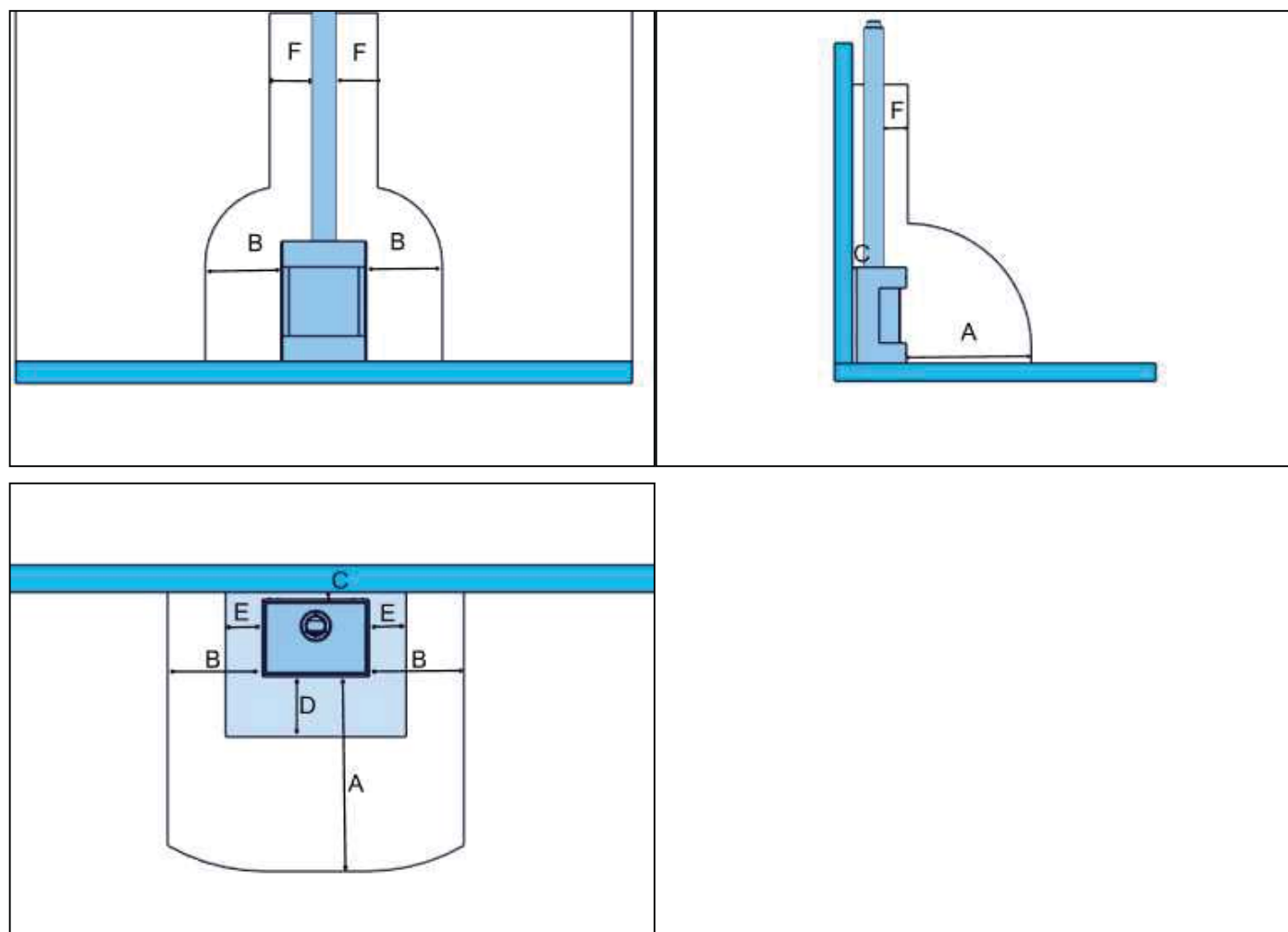

Étiquette	Box Gas Panorama		Box Gas Panorama	
	Distance minimum avec les matériaux inflammables en cm	Remarque	Distance minimum avec les matériaux ininflammables en cm	Remarque
A	100		80	
B	50		25	
C	10	La distance minimum avec un mur inflammable peut être réduite à 5 cm si une plaque d'isolation ininflammable (12 mm d'épaisseur) est placée entre l'appareil et la paroi arrière. La plaque d'isolation est autonome et de même taille que la partie arrière intégrale de l'appareil.	5	

	Box Gas Panorama		Box Gas Panorama	
Étiquette	Distance minimum avec les matériaux inflammables en cm	Remarque	Distance minimum avec les matériaux ininflammables en cm	Remarque
D	30	Installez un foyer ininflammable (sol en pierre) si l'appareil est placé sur un sol inflammable. La hauteur minimum du foyer doit être de 20 mm.	0	
E	10		0	
F	10		5	

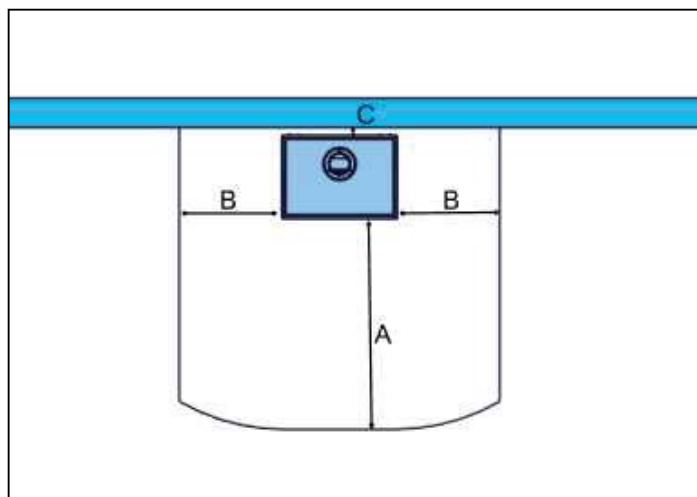
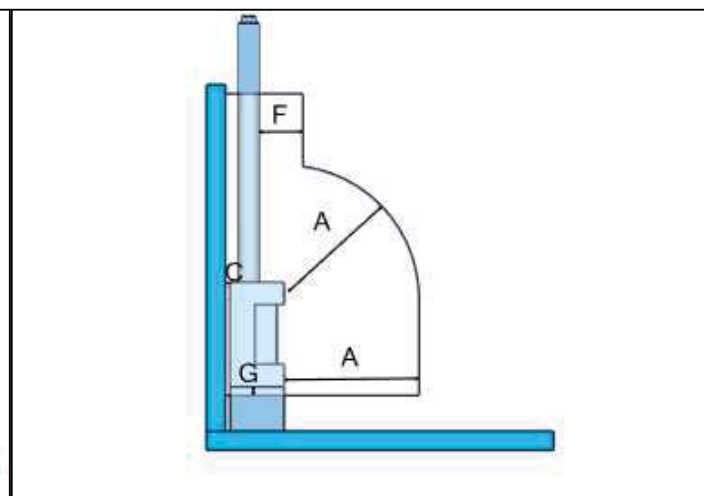
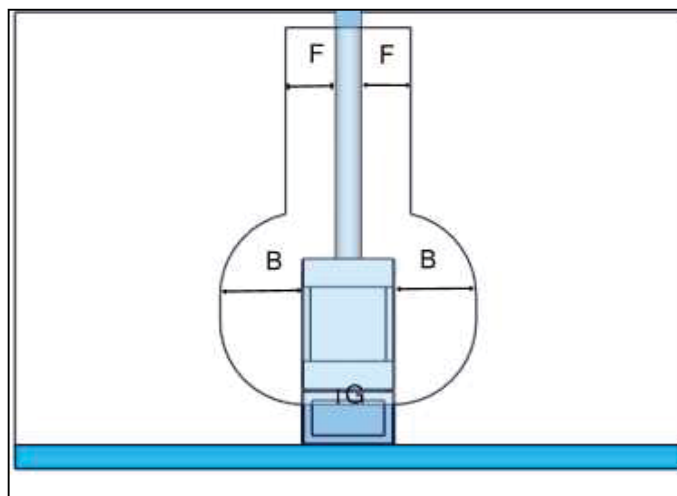

	Box Gas Panorama avec module de stockage		Box Gas Panorama avec module de stockage	
Étiquette	Distance minimum avec les matériaux inflammables en cm	Remarque	Distance minimum avec les matériaux ininflammables en cm	Remarque
A	100		80	
B	50		25	

	Box Gas Panorama avec module de stockage		Box Gas Panorama avec module de stockage	
Étiquette	Distance minimum avec les matériaux inflammables en cm	Remarque	Distance minimum avec les matériaux ininflammables en cm	Remarque
C	10	La distance minimum avec un mur inflammable peut être réduite à 5 cm si une plaque d'isolation ininflammable (12 mm d'épaisseur) est placée entre l'appareil et la paroi arrière. La plaque d'isolation est autonome et de même taille que la partie arrière intégrale de l'appareil.	5	
D	Sans objet		Sans objet	
E	Sans objet		Sans objet	
F	10		5	
G	10		10	

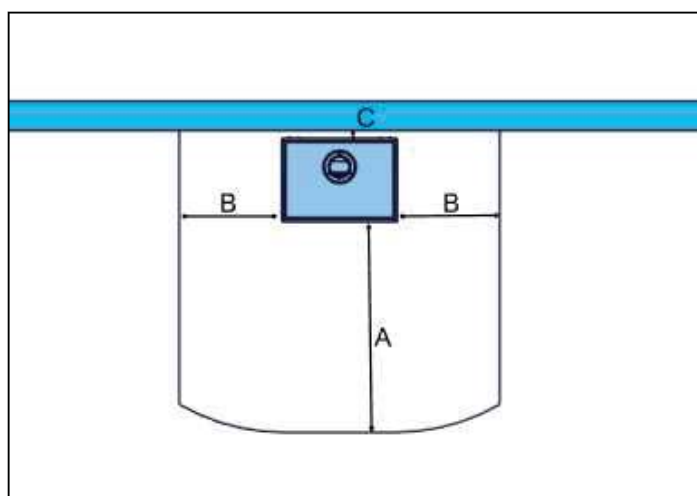
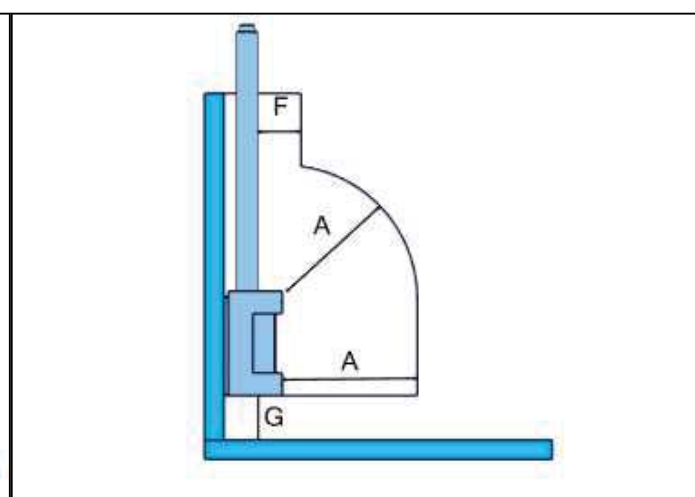
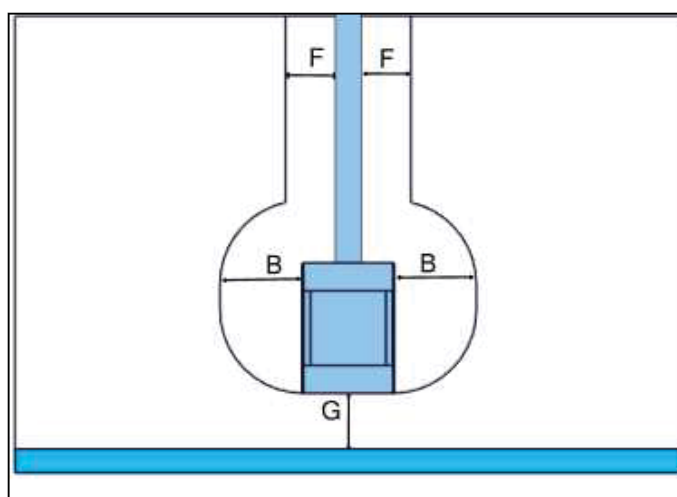

	Box Gas Panorama avec chaise murale		Box Gas Panorama avec chaise murale	
Étiquette	Distance minimum avec les matériaux inflammables en cm	Remarque	Distance minimum avec les matériaux ininflammables en cm	Remarque
A	100		80	

	Box Gas Panorama avec chaise murale		Box Gas Panorama avec chaise murale	
Étiquette	Distance minimum avec les matériaux inflammables en cm	Remarque	Distance minimum avec les matériaux ininflammables en cm	Remarque
B	50		25	
C	Interdit	N'installez pas l'appareil sur un mur inflammable.	0	La chaise murale peut être fixée directement sur un mur ininflammable
D	Sans objet		Sans objet	
E	Sans objet		Sans objet	
F	10		5	
G	10		10	

3.4

Instructions de sécurité relatives à l'environnement

- Mettez les matériaux d'emballage au rebut dans le respect de l'environnement.
- Mettez les piles au rebut comme des déchets chimiques.
- Mettez la vitrocéramique thermorésistante au rebut comme un déchet ménager. Ne mettez pas la vitrocéramique thermorésistante au rebut dans le conteneur de recyclage du verre.
- Mettez au rebut un appareil devenu obsolète selon les instructions des autorités ou de l'installateur.
- Respectez la réglementation locale.

4 Installation

4.1 Conditions préalables à l'installation

1. Assurez-vous que le lieu respecte les exigences. Voir le manuel de préparation.
2. Assurez-vous que les détails de la plaque signalétique de l'appareil sont conformes avec le type et la pression du gaz fourni à l'appareil.

4.2 Procédure d'installation



Note :

L'appareil est réglé en usine sur l'apport de chaleur nominal correct. La flamme pilote est réglée sur le niveau correct de consommation de gaz.

- Effectuez toutes les procédures de cette section. Les procédures optionnelles sont indiquées avec (option).

4.2.1 Installer l'appareil

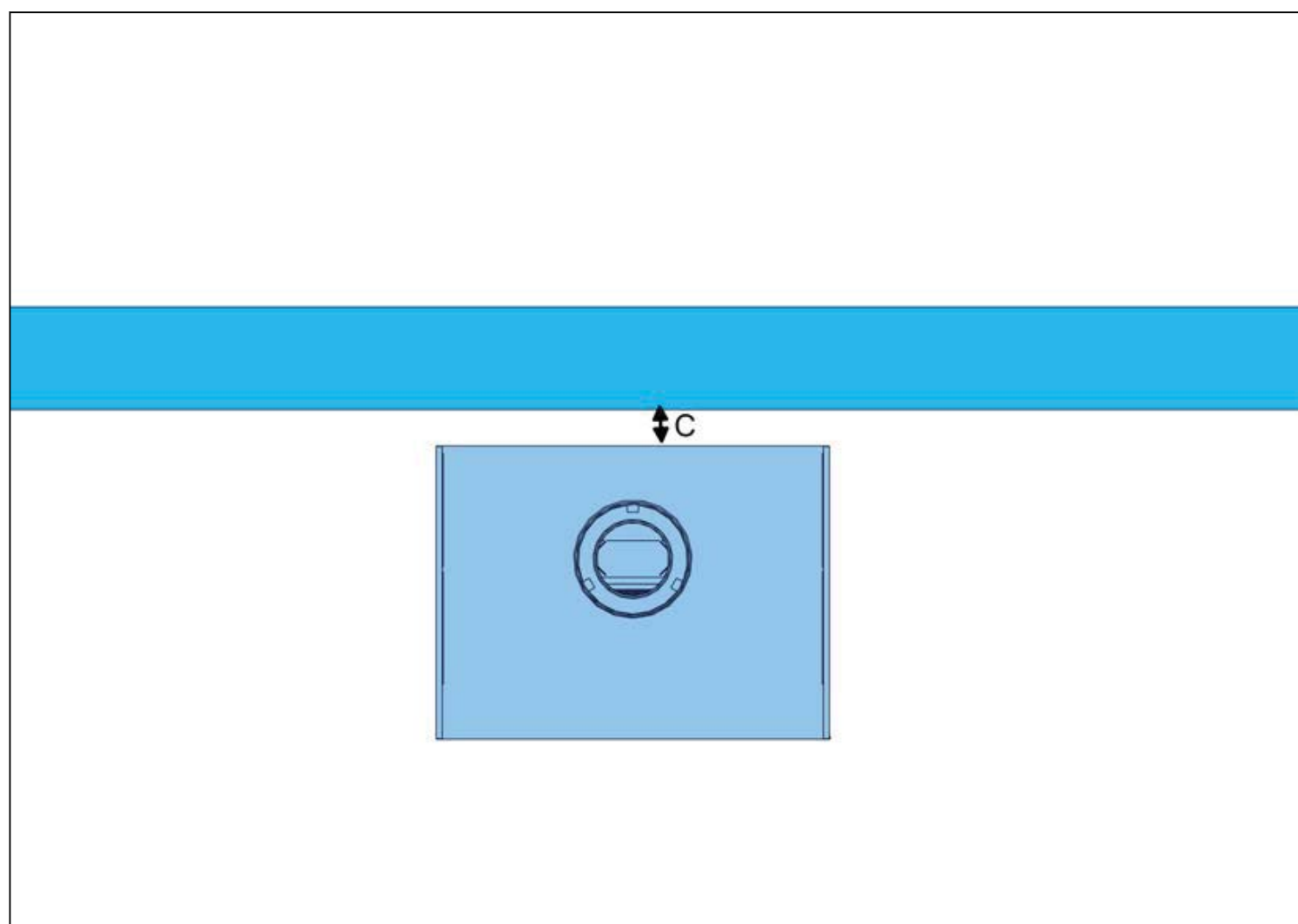

1. Installez l'appareil. Assurez-vous que la distance C est correcte. Voir [3.3](#).
2. Placez un foyer ininflammable (sol de pierre) sous l'appareil si nécessaire. Voir [3.3](#).
3. Situez l'appareil afin que la connexion de canalisation concentrique de sortie soit précisément alignée avec le tuyau de canalisation concentrique au plafond ou au mur.
4. Placez une plaque d'isolation ininflammable entre l'appareil et la paroi arrière, si nécessaire. Voir [3.3](#).

4.2.2 Plateforme en pierre naturelle

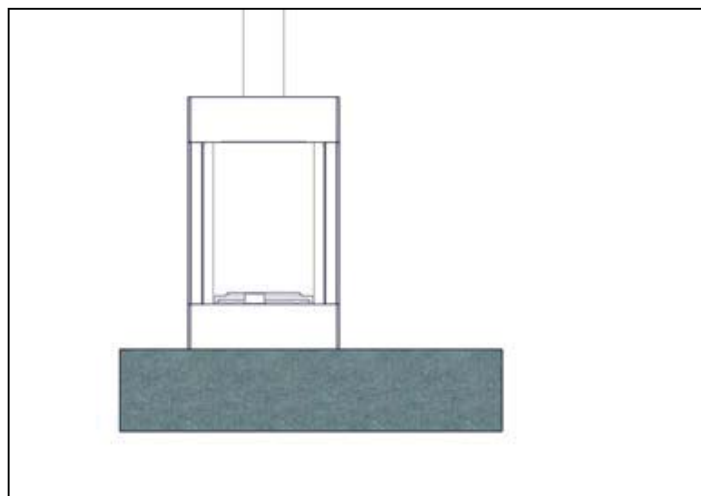

Si l'appareil est placé sur une plateforme en pierre naturelle, procédez comme suit :

- Placez l'appareil au moins 10 mm au-dessus de la plateforme avec les pieds réglables.
- La plateforme doit présenter une épaisseur minimum de 3 cm.
- La plateforme doit soutenir le poids de l'appareil directement dessous.
- Demandez à votre revendeur de pierres naturelles des conseils additionnels sur le type spécifique de pierre en combinaison avec l'appareil.

4.2.3 Alignement horizontal de l'appareil

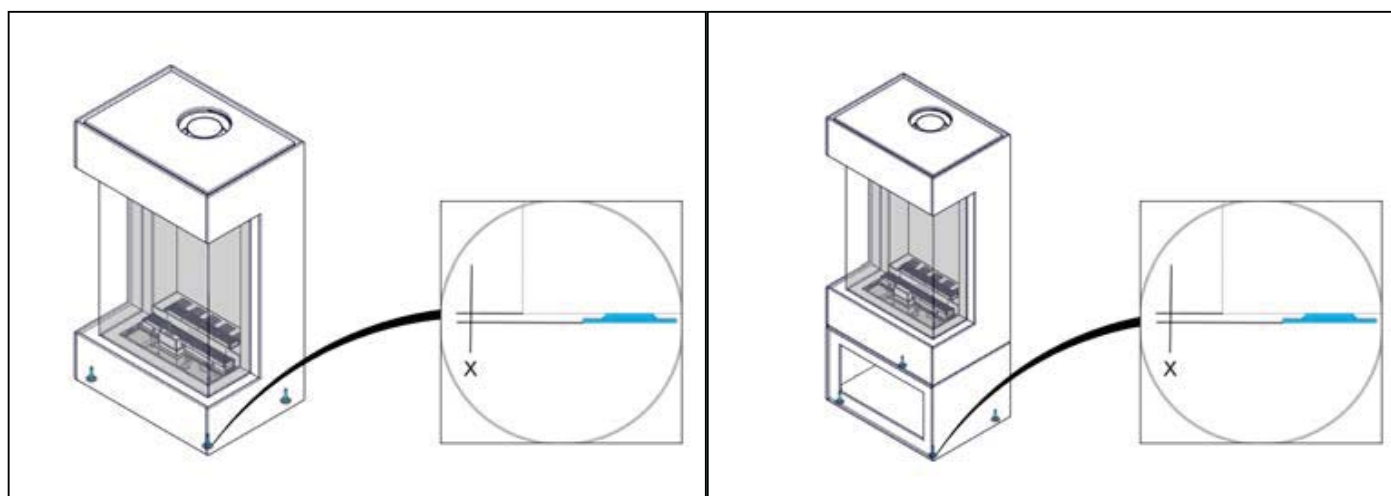

- Boîtier : Ajustez les pieds réglables (A). Utilisez une clé à fourche de 13.
- Box avec module de stockage : Ajustez les pieds réglables (B). Utilisez une clé hex de 4.
- a) Assurez-vous que la distance x est d'au moins 10 mm.
- b) Assurez-vous que l'appareil est installé à l'horizontale.

4.2.4 Installation de l'appareil avec chaise murale



Note :

- Utilisez la chaise murale optionnelle pour fixer l'appareil au mur.
- Belfires ne fournit pas les vis de fixation de la chaise murale au mur. Utilisez des vis appropriées applicables pour le mur.
- La chaise murale doit être fixée au mur avec au moins 4 vis appropriées. Utilisez les 4 orifices de coin de la chaise murale. Utilisez plus de vis si nécessaire pour la nature du mur.

1. Marquez les emplacements au mur pour les 4 vis de coin servant à fixer la chaise murale au mur. Assurez-vous que la chaise murale est à l'horizontale pour marquer les emplacements. Utilisez un niveau à bulle.
2. Percez 4 orifices.

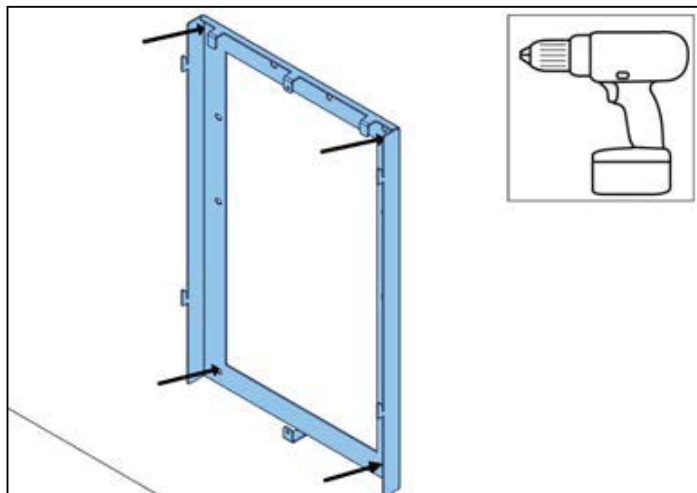

3. Fixez la chaise murale au mur avec les vis appropriées. Utilisez des chevilles, si nécessaire.
4. Fixez le cache sur la chaise murale. Utilisez une clé hex de 5.

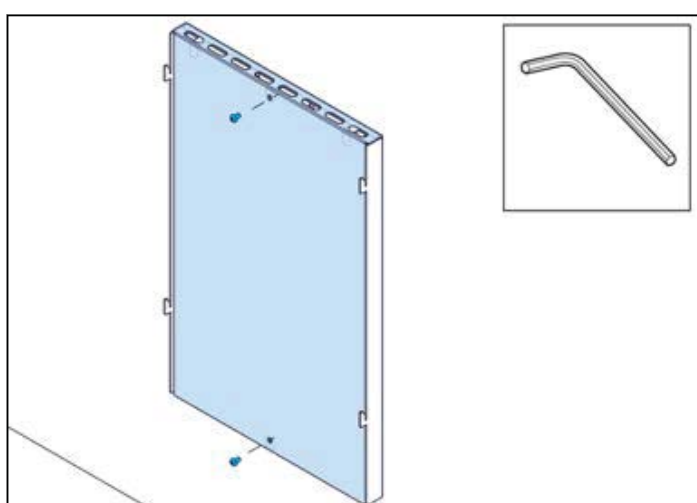

5. Placez l'appareil sur la chaise murale. Assurez-vous que les quatre crochets de la chaise murale entrent dans les fentes au dos de l'appareil. Abaissez l'appareil pour qu'il repose fermement sur la chaise murale.

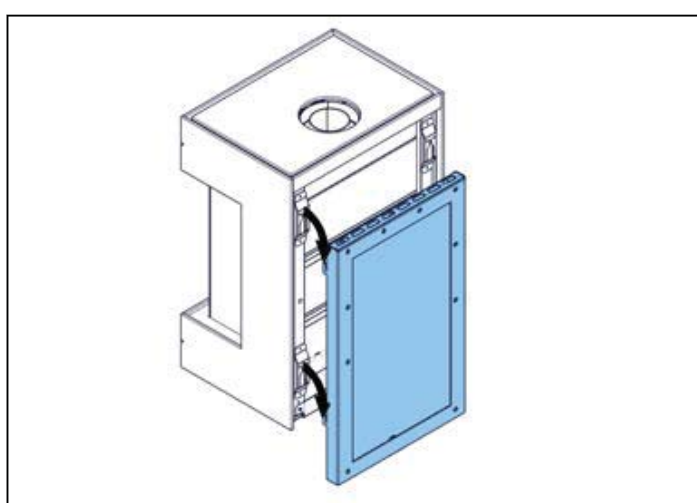

4.2.5 Établir la connexion de gaz



Précaution :

- Ne tordez pas le tuyau d'alimentation en gaz au bloc de régulateur de gaz. Assurez-vous de l'absence de contrainte sur le tuyau d'alimentation en gaz et le bloc de régulateur de gaz.
- Assurez-vous de ne pas endommager le tuyau d'alimentation en gaz.

1. Connectez le gaz à l'appareil. Utilisez un raccord bridé.
2. Assurez-vous que le gaz est correctement connecté.

4.2.6 Contrôler les connexions de gaz

- Assurez-vous que les connexions de gaz ne fuient pas. Utilisez de l'eau savonneuse ou un testeur de fuite.

4.2.7 Établir la connexion électrique



Précaution :

- Utilisez une prise murale mise à la terre.
- La prise doit être accessible à tout moment.

1. Connectez la fiche à la prise murale.
2. Assurez-vous que le câble électrique ne touche pas l'appareil qui présente des températures élevées.

4.2.8 Connecter le système de conduits concentriques

1. Connectez le système de conduits concentriques à l'appareil. Utilisez les matériaux spécifiés dans le manuel de préparation. N'utilisez aucun autre matériau.
2. Assurez-vous que toutes les connexions mécaniques du système de conduits concentriques sont correctement connectées.

4.2.9 Installer la plaque de restriction de gaz de conduit

Conditions de sécurité



Précaution :

Installez la plaque de restriction correcte. Une plaque de restriction incorrecte risque d'endommager l'appareil.

Procédure

1. Retirez la vitre. Voir [5.2.1](#).
2. Installez la plaque de restriction (A) avec les fixations (B) dans l'appareil. Utilisez la plaque de restriction spécifiée dans le manuel de préparation.

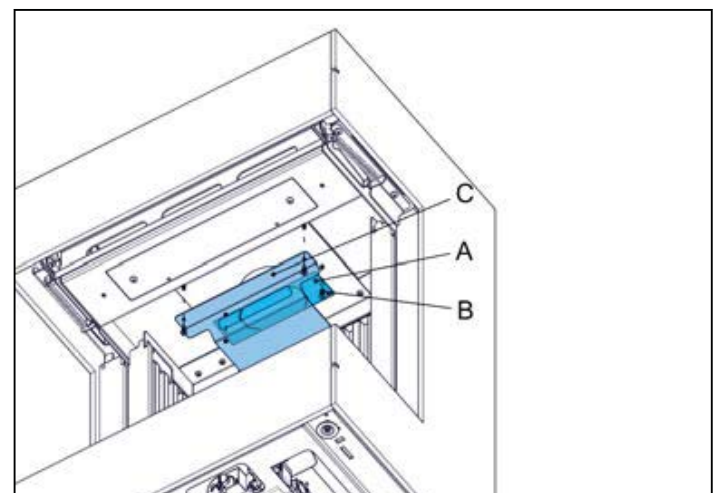

4.2.10 Retirer la plaque de déflecteur

L'appareil est livré d'usine avec une plaque de déflecteur. Cette plaque de déflecteur se trouve au sommet de la chambre de combustion, juste avant la connexion avec le conduit concentrique. La plaque de déflecteur reste sur site uniquement si une plaque de restriction doit être montée. Voir [4.2.9](#).

Conditions de sécurité



Avertissement :

Retirez systématiquement la plaque de déflecteur s'il est inutile de monter une plaque de restriction !!!

Aucune plaque de restriction → Aucune plaque de déflecteur !!!!!

À défaut de retirer la plaque de déflecteur s'il est inutile de monter une plaque de restriction, vous risquez de créer des situations dangereuses !

Procédure

1. Retirez la plaque de déflecteur en dévissant deux boulons.
2. Revissez les boulons dans le plafond de la chambre de combustion, après la dépose de la plaque de déflecteur.
3. La plaque de déflecteur a été retirée. (L'usage de la plaque de restriction, sans plaque de déflecteur, est interdit.)

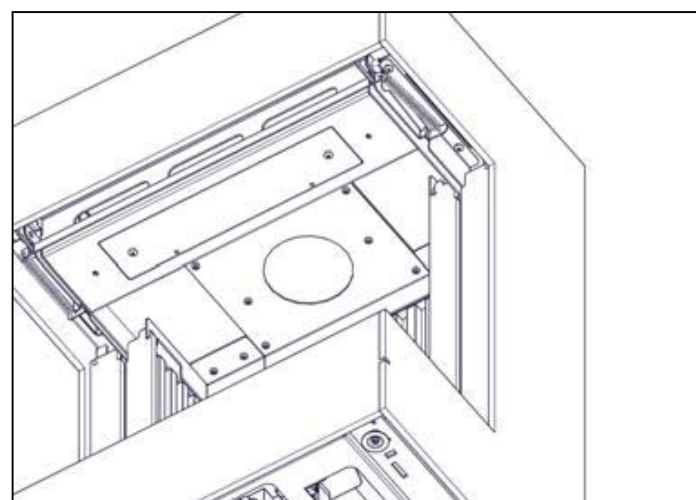
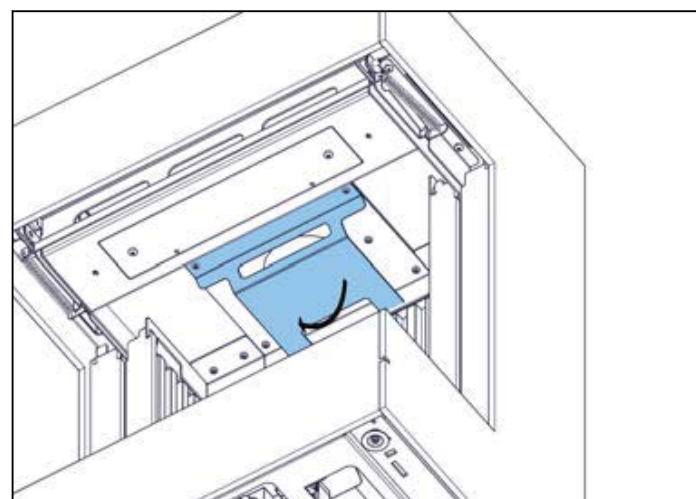

4.3 Préparer l'appareil pour son usage

- Effectuez toutes les procédures de cette section. Les procédures optionnelles sont indiquées avec (option).

4.3.1 Contrôler le fonctionnement de l'éclairage

- Assurez-vous du bon fonctionnement de la fonction d'éclairage d'ambiance. Pour utiliser l'éclairage avec la télécommande, voir le manuel utilisateur.

4.3.2 Placer le kit de bûche céramique sur le logement du brûleur

Conditions de sécurité



Avertissement :

- Assurez-vous qu'aucune des ouvertures des grilles de braise (A) n'est obstruée. Une obstruction des ouvertures des grilles de braise peut entraîner une situation dangereuse.
- Placez les éléments du kit de bûche selon la configuration correcte pour le type de brûleur à gaz. Si vous placez les éléments du kit de bûche dans une configuration différente, une situation dangereuse peut survenir.
- Ne placez rien contre le brûleur pilote ou dans la barre de flamme pilote de protection (B).
- Utilisez uniquement les éléments fournis.

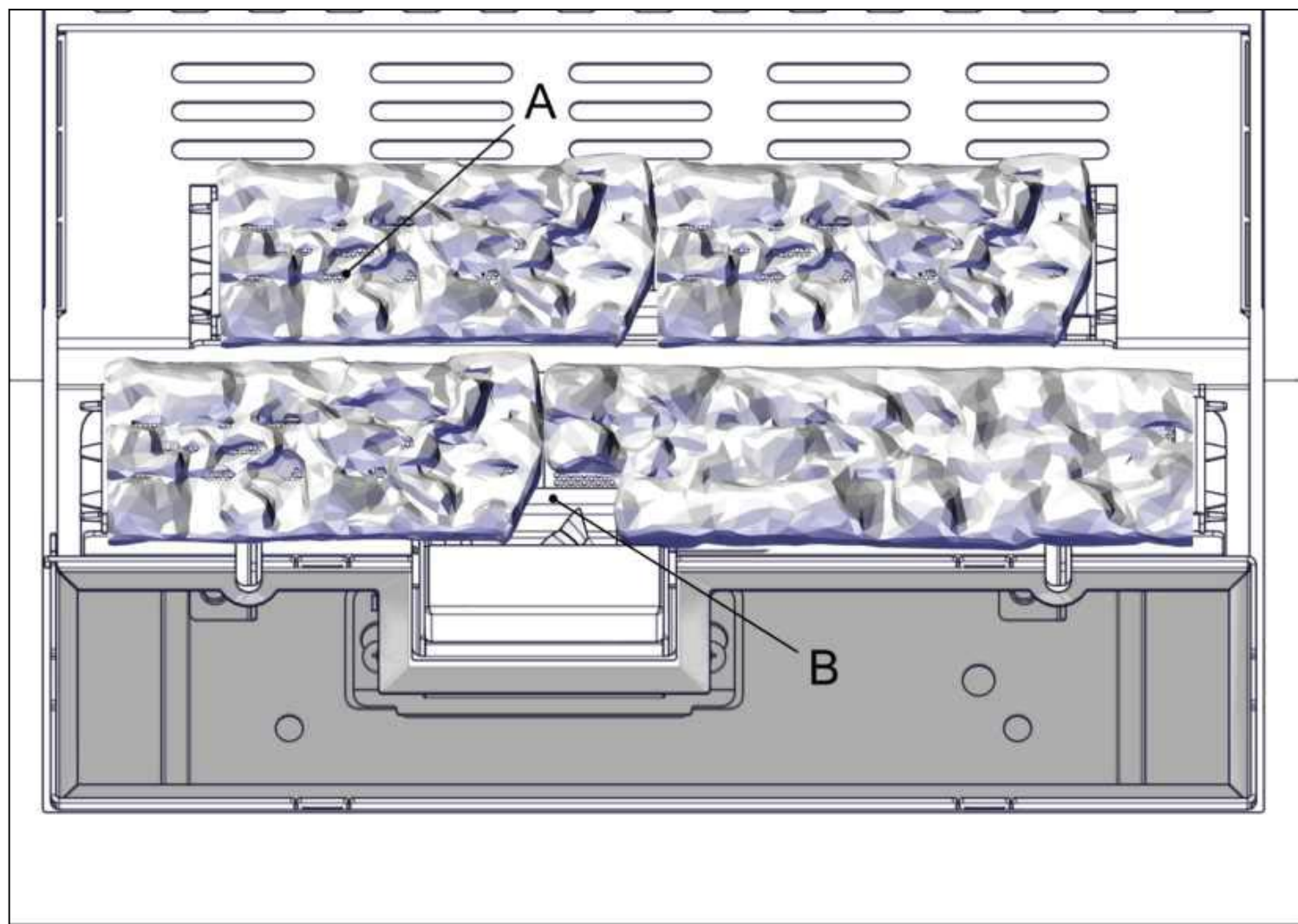

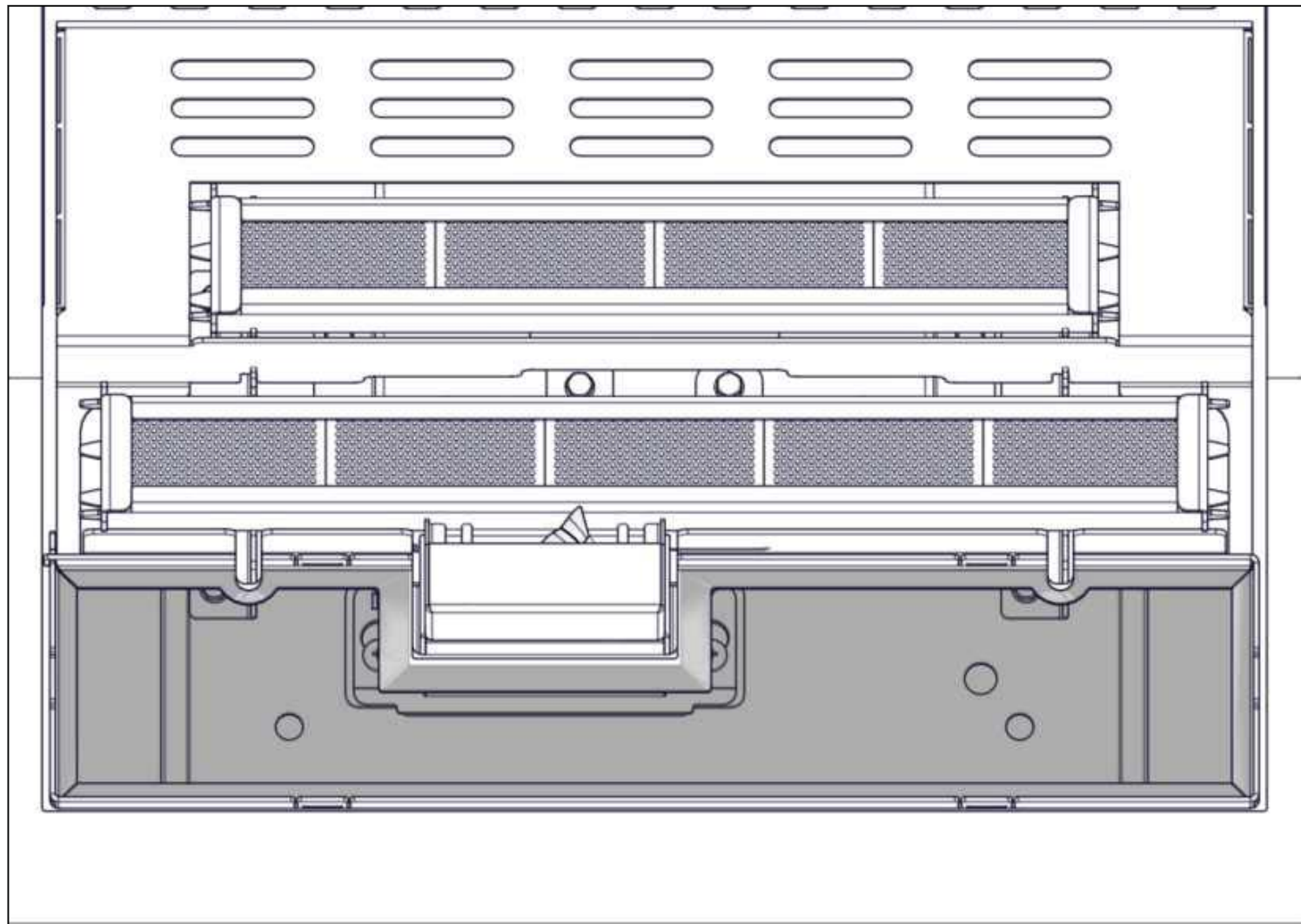
Préparation

1. Assurez-vous que tous les éléments du kit de bûche sont présents. Voir [2.6](#).
2. Placez les grilles de braise céramique sur les éléments supérieur et inférieur du brûleur principal, comme illustré. Voir [2.6](#) pour les numéros des éléments.

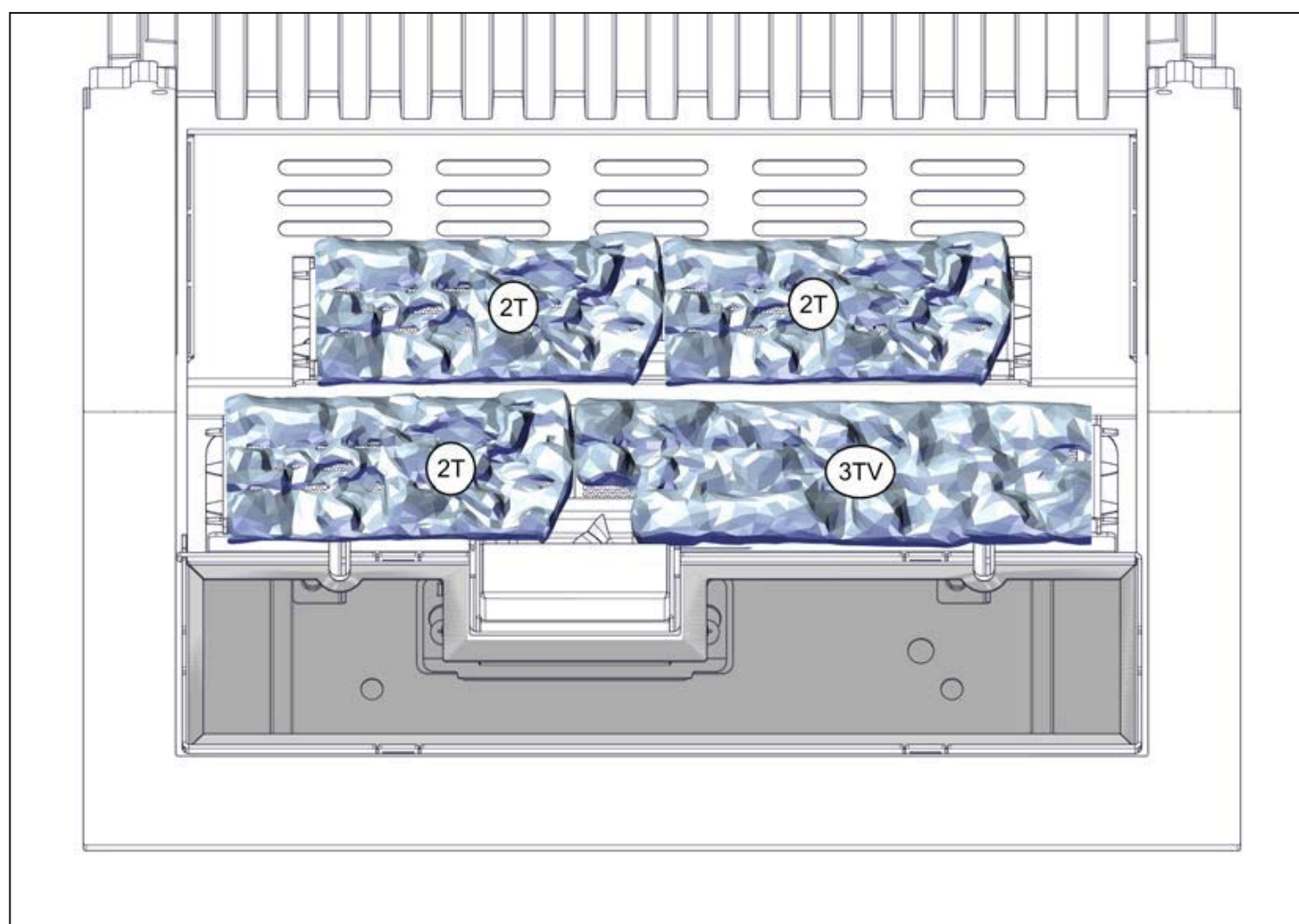

3. Répartissez uniformément le verre à feu -ambre foncé- sur la grille métallique devant le logement de brûleur.

**Note :**

Régalez l'intensité lumineuse de l'éclairage d'ambiance sur le maximum avec la télécommande. Voir le manuel utilisateur. Assurez-vous que l'intensité lumineuse est identique partout. Ajustez la distribution du verre à feu, si nécessaire.

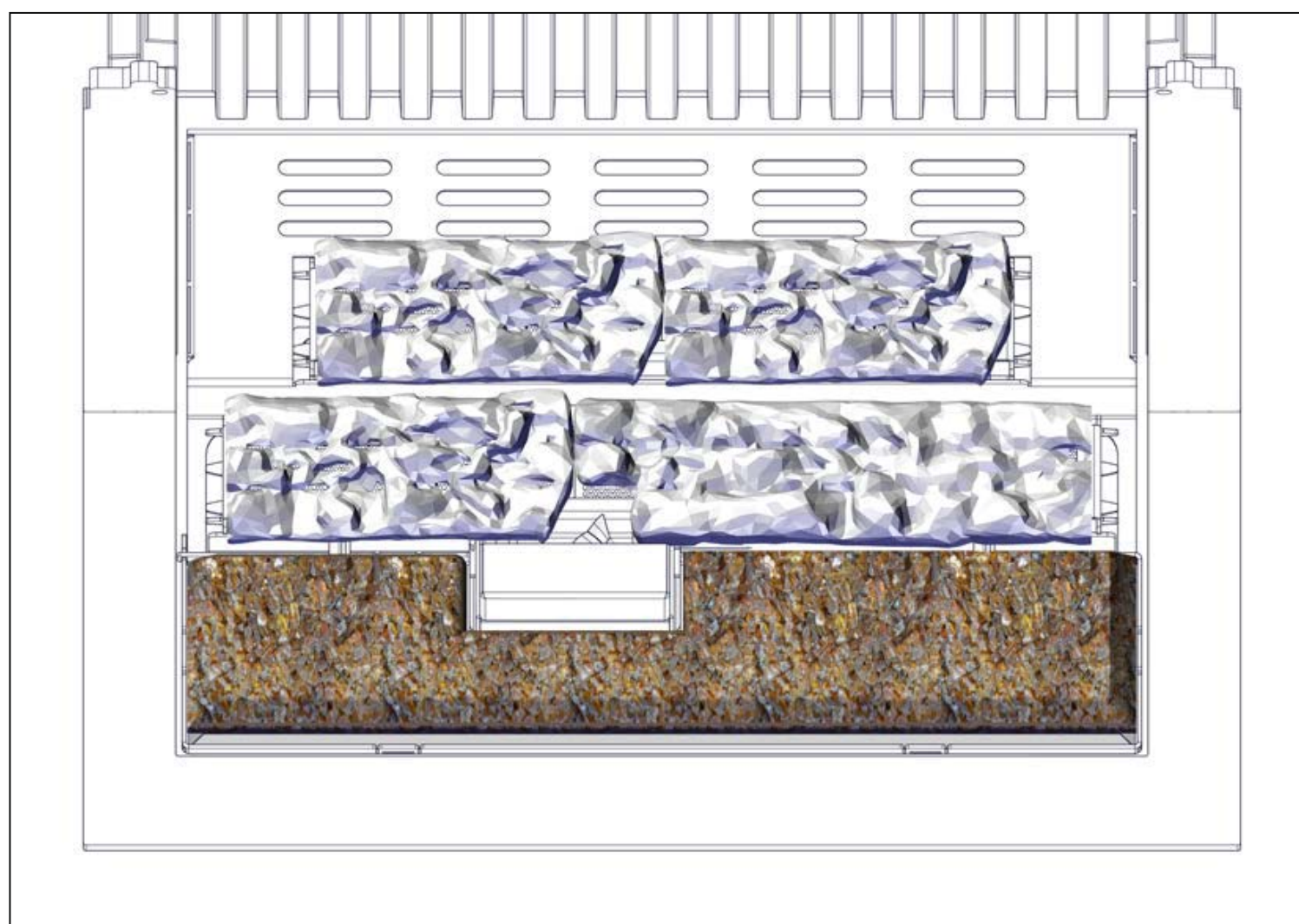

4. Répartissez les braises uniformément derrière et à côté du logement du brûleur.



Précaution :

N'appliquez pas les braises sur les ouvertures des grilles de braise. Les braises dans les ouvertures des grilles de braise peuvent les obstruer.

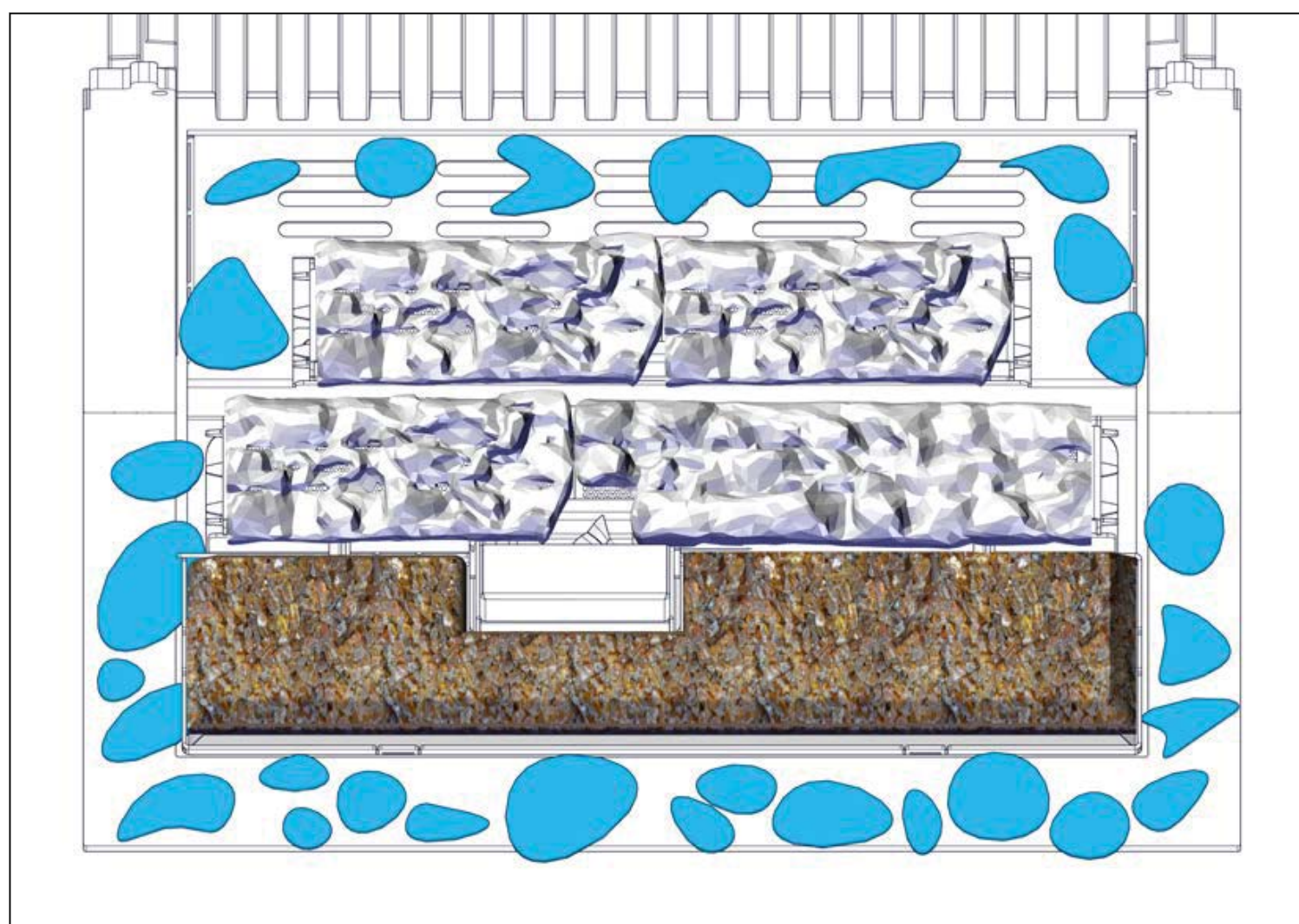

5. Placez les morceaux de charbon et les copeaux de bois aux endroits indiqués autour du logement de brûleur. Voir [2.6](#) pour les numéros des éléments.

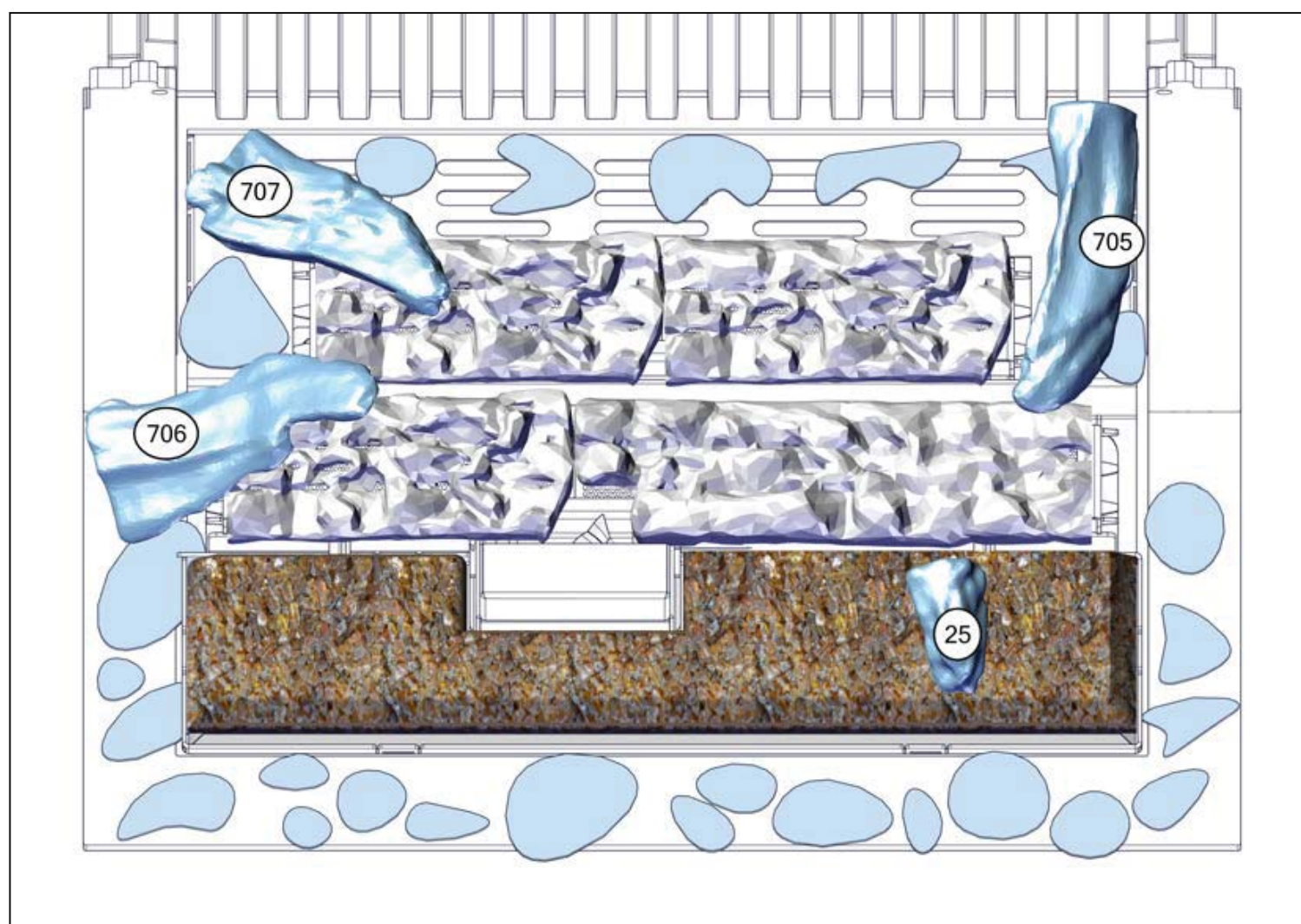

6. Placez les bûches sur le logement du brûleur. Voir [2.6](#) pour les numéros des éléments.

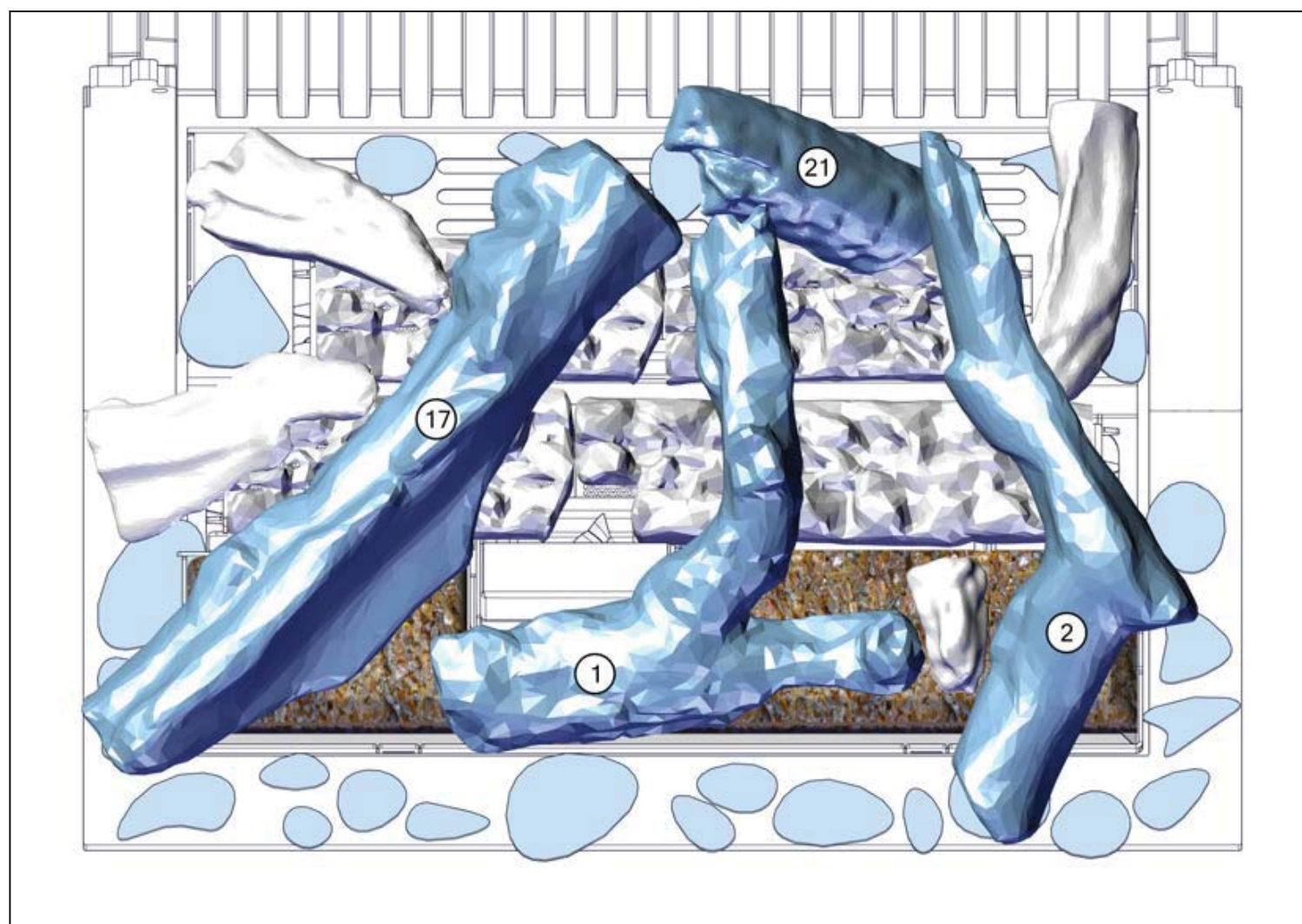

7. Installez la vitre. Voir [5.2.2](#).

4.3.3 Effectuer le contrôle final de l'appareil

Conditions de sécurité



Précaution :

Un contrôle final de l'appareil peut intervenir directement après l'installation.

Procédure

1. Démarrez l'appareil et contrôlez l'allumage de la flamme pilote et du brûleur principal. L'allumage doit être silencieux et produire une flamme stable. Pour démarrer l'appareil, voir le manuel utilisateur.
2. Contrôlez le brûleur principal. La flamme augmente en hauteur et passe du bleu/jaune au jaune.
3. Si toutes les flammes sont jaunes, l'appareil est prêt à l'emploi.

5 Maintenance

5.1 Maintenance annuelle

- Effectuez toutes les procédures de cette section chaque année.



Précaution :

- Utilisez uniquement des pièces d'origine. Les pièces individuelles de rechange ou les accessoires sont disponibles auprès de votre revendeur BELLFIRES.
- Il est interdit d'apporter des modifications à l'appareil.

5.1.1 Nettoyer l'appareil

Conditions de sécurité



Précaution :

- Coupez l'alimentation en gaz à l'appareil avant le nettoyage.
- Coupez l'alimentation électrique de l'appareil avant le nettoyage.

Procédure

1. Retirez la vitre. Voir [5.2.1](#).
2. Retirez le contenu du logement du brûleur.
3. Nettoyez prudemment le contenu retiré avec une brosse douce.
4. Nettoyez l'intérieur de l'appareil, incluant le brûleur principal, le brûleur de flamme pilote et le système de conduits.
5. Retirez la grille.
6. Nettoyez l'admission d'air de combustion
 - a) Nettoyez l'admission d'air de combustion (A) sur les côtés inférieurs de l'appareil.
 - b) Nettoyez les ouvertures d'entrée d'air de combustion primaire (B) du brûleur principal (avant et arrière).
7. Nettoyez les ampoules des éclairages d'ambiance. Voir [5.2.4](#).
8. Nettoyez le chemin de l'air de convection.
9. Examinez les dommages à l'intérieur de l'appareil, notamment ces pièces :
 - a) Brûleur principal.
 - b) Brûleur pilote.
 - c) Admission d'air de combustion.
 - d) Système de conduits. Utilisez une torche, si nécessaire.
10. Nettoyez la vitre. Voir [5.2.3](#).
11. Si la paroi arrière en vitre noire est installé dans l'appareil, nettoyez le vitre noire. Utilisez le vaporisateur pour verre ou le détergent de cuisinière céramique.
12. Préparez l'appareil pour son usage. Voir [4.3](#).

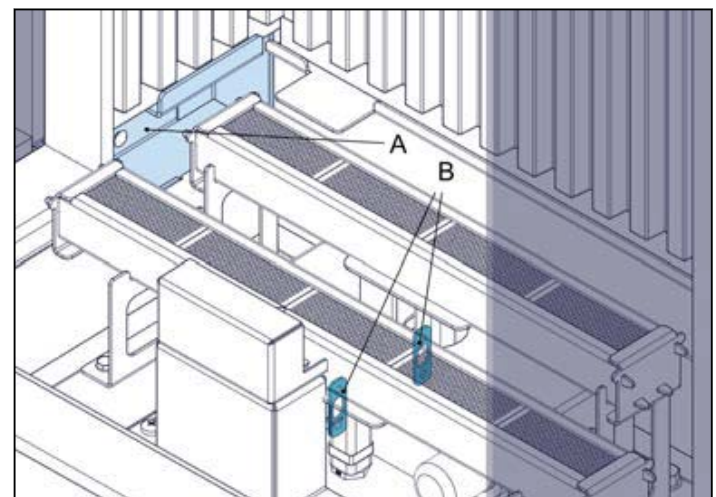

5.1.2 Contrôler l'appareil

1. Recherchez les fuites sur les tuyaux de gaz et leurs connexions. Voir [4.2.6](#).
2. Assurez-vous que la flamme pilote fonctionne correctement. La flamme pilote ne doit présenter aucune anomalie.
3. Assurez-vous que le brûleur principal fonctionne correctement. Le brûleur ne doit présenter aucune anomalie.
4. Contrôlez la pression d'alimentation en gaz et la pression au brûleur.
 - a) Utilisez le point de mesure de la prépression de gaz et le point de mesure de la pression de brûleur sur le bloc de régulateur de gaz afin de mesurer la pression d'alimentation et la pression au brûleur.
 - b) Mesurez la pression avec l'appareil éteint et brûlant à fond. Voir [7](#) pour les exigences de pression d'alimentation et de pression au brûleur.
5. Assurez-vous que l'éclairage d'ambiance fonctionne correctement. Voir [4.3.1](#).
6. Contrôlez le système de canalisations concentriques et la construction de sortie. Assurez-vous que toutes les connexions du système de canalisations concentriques sont fermement serrées.

5.2 Procédures de maintenance

5.2.1 Retrait des panneaux de verre



Précaution :

Employez des gants de protection.

1. Coupez l'alimentation en gaz à l'appareil avant de retirer les panneaux de verre.
2. Retirez les panneaux latéraux et le panneau avant.

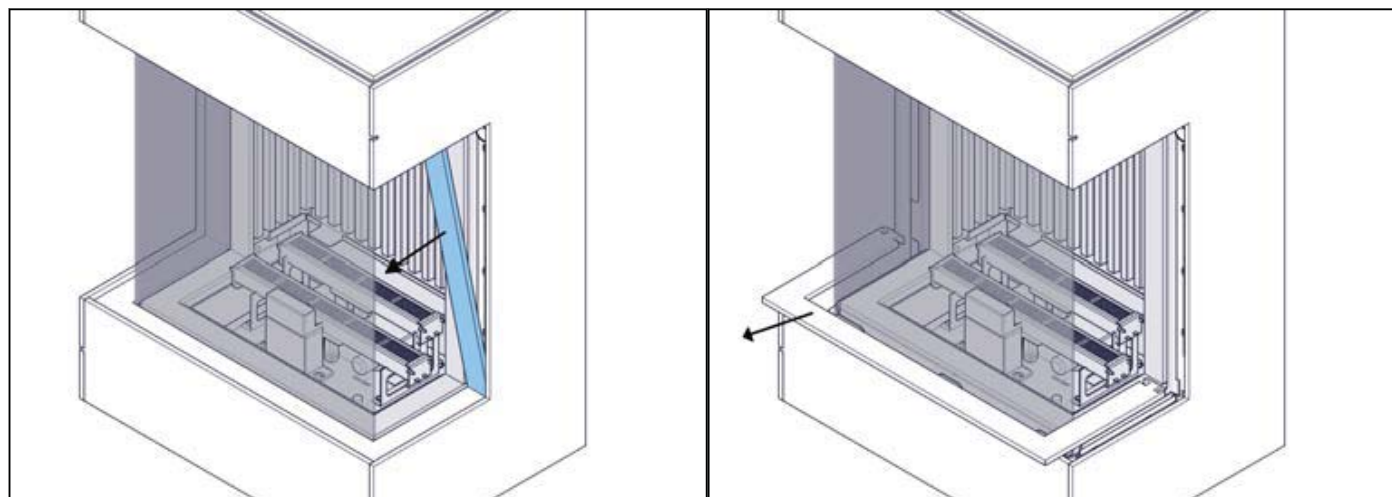

3. Déverrouillez les leviers de fixation du haut à gauche et à droite des panneaux de verre.

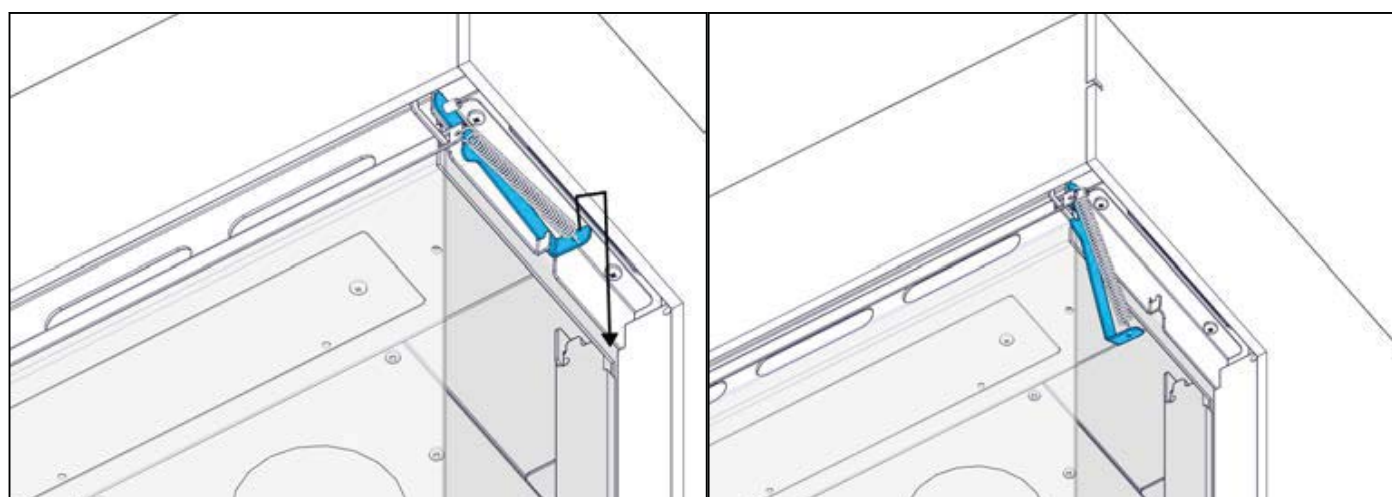

4. Levez le panneau de verre avant légèrement et retirez-le de travers.

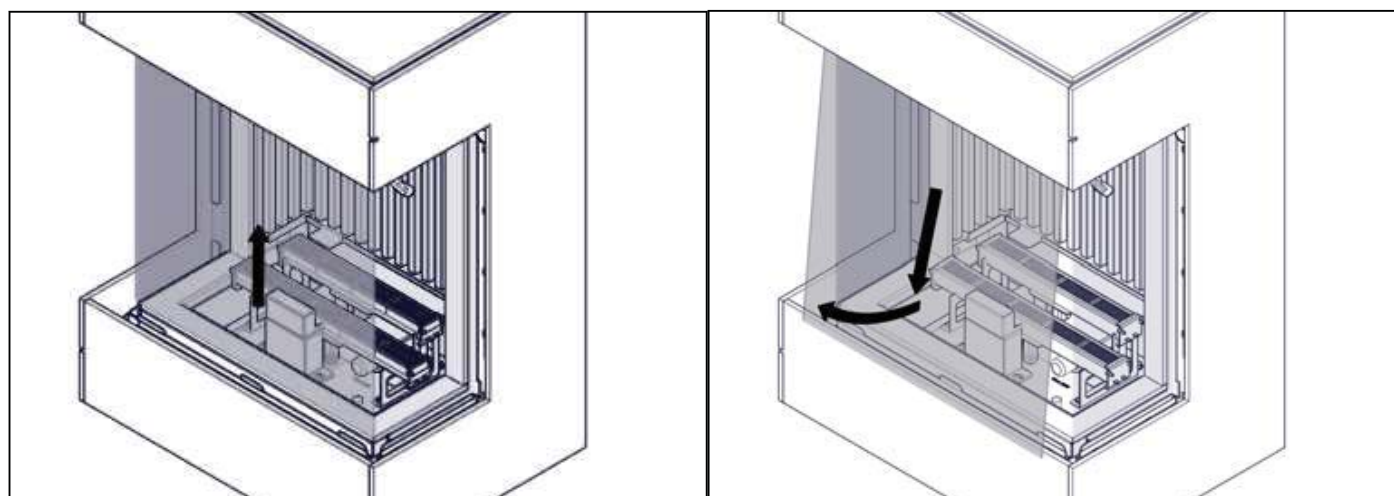

5. Desserrez les vis gauche et droite des bandes latérales supérieures. Ne retirez pas les vis et les bandes.
6. Retirez les panneaux de verre des côtés comme pour la vitre frontale.

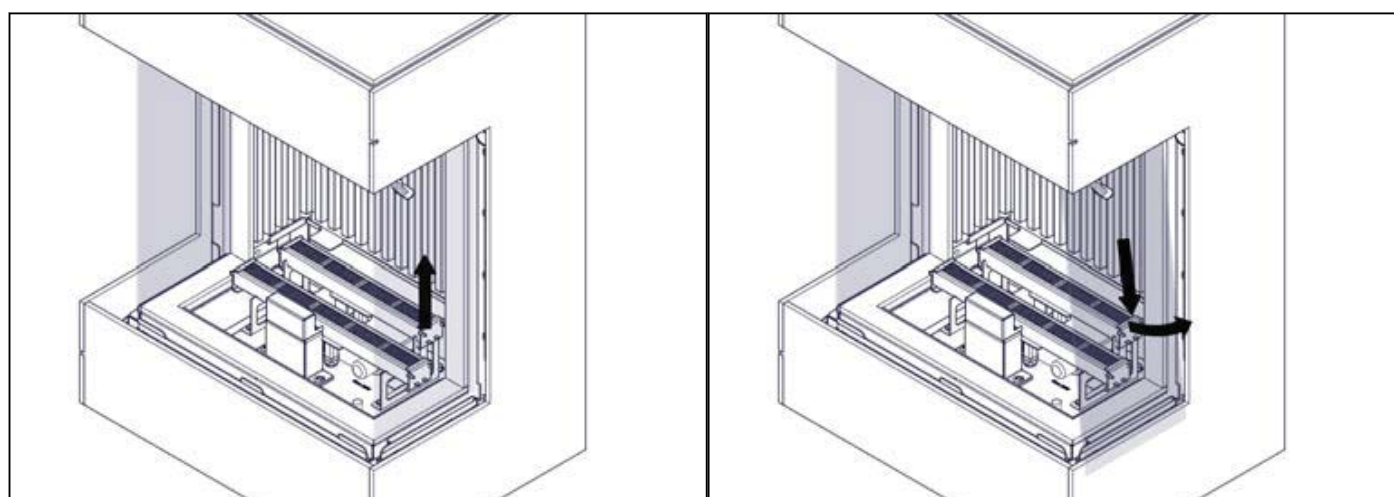
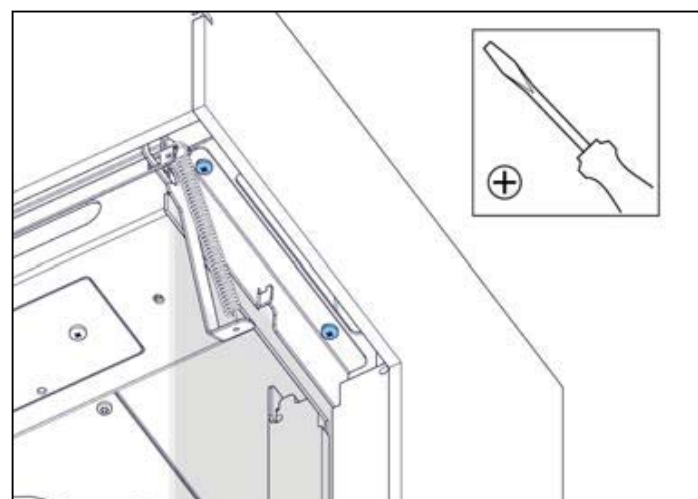

7.

5.2.2

Installation de panneaux de verre



Précaution :

Employez des gants de protection.



Précaution :

Assurez-vous que les panneaux de verre s'ajustent bien dans l'appareil et créent un joint hermétique à l'intérieur. Si le verre s'ajuste mal, vous risquez des fuites de gaz de conduit.

1. Installez les panneaux de verre et les panneaux en ordre inverse de la procédure 'Retrait des panneaux de verre'
2. Installez les panneaux de verre sur les côtés en levant légèrement le verre de travers pour le placer dans les bandes (en haut et en bas).

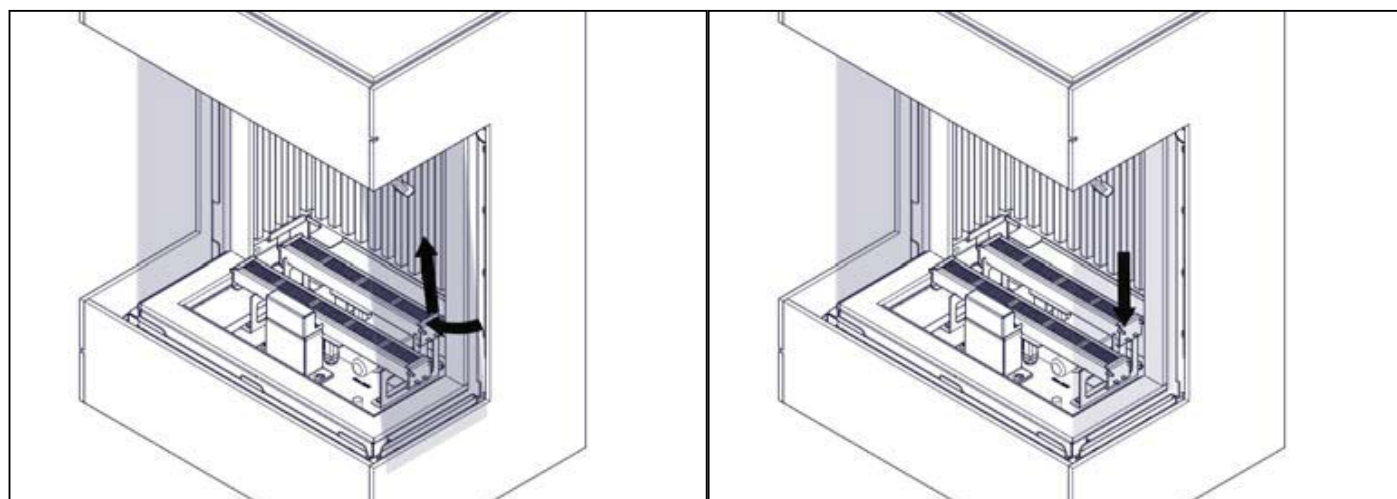

3. Serrez les vis gauche et droite des bandes latérales supérieures.

4. Installez le panneaux de verre avant en levant légèrement le verre de travers pour le placer dans les bandes (en haut et en bas).

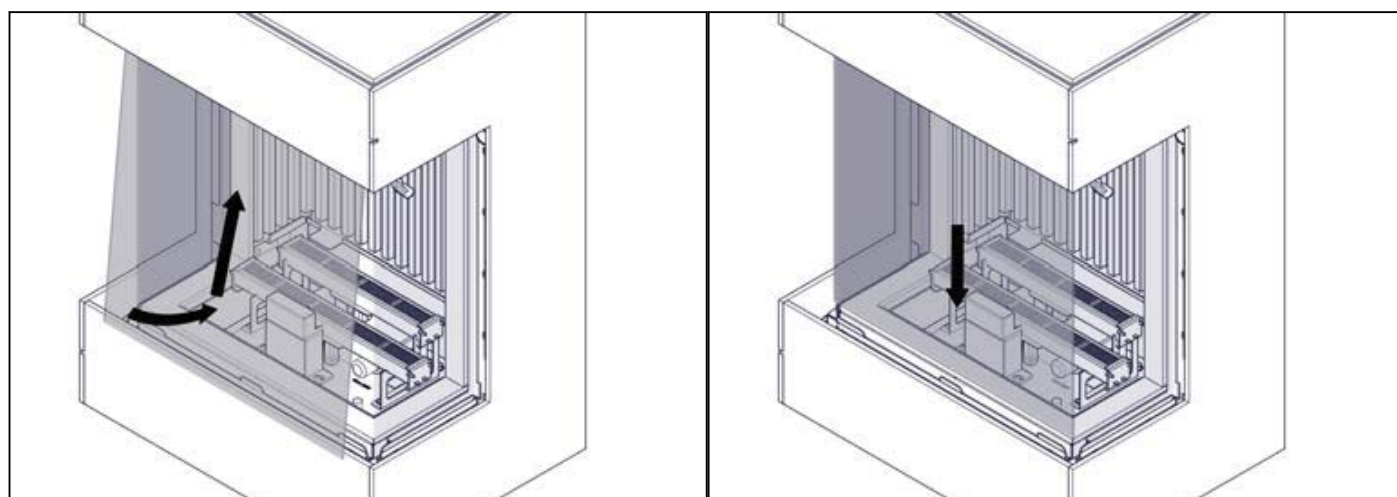
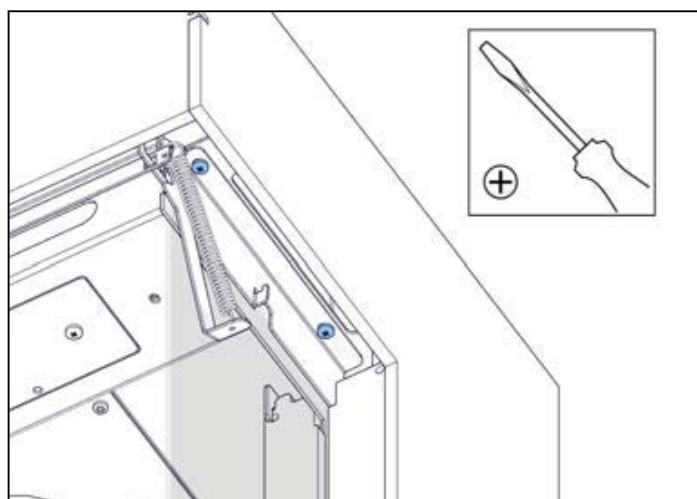

5. Verrouillez les leviers de fixation du haut à gauche et à droite des panneaux de verre.

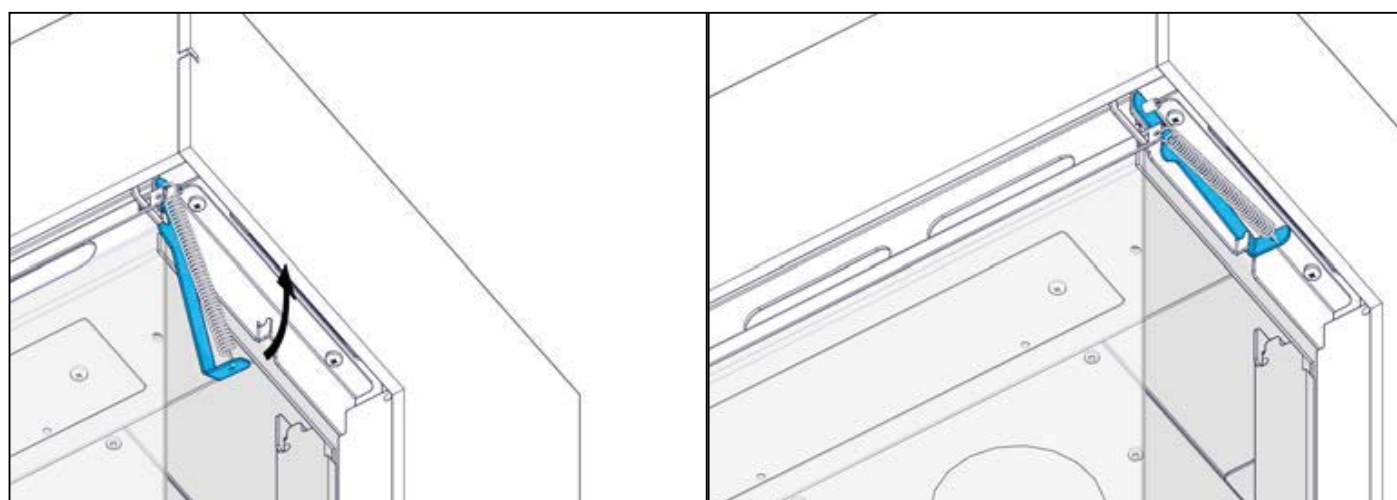

6. Installez le panneau avant et les panneaux latéraux.

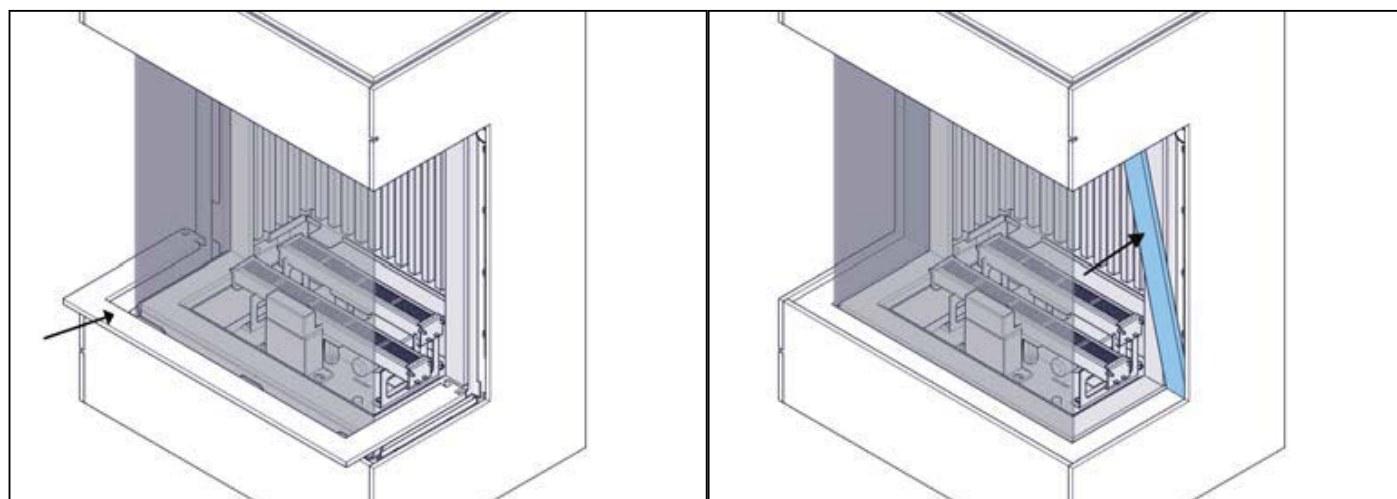

7.

**Précaution :**

- Assurez-vous que le panneau de verre avant est placé exactement au milieu.
- Assurez-vous de l'absence d'espace entre les panneaux de verre. Sinon, des fuites de gaz de conduit sont possibles.

5.2.3**Nettoyer la vitre**

1. Nettoyez la vitre avec une éponge, un chiffon doux ou du papier. Utilisez le détergent pour verre ou le détergent de cuisinière céramique.
2. Assurez-vous que la vitre est sèche. Les gouttelettes d'eau peuvent laisser des traces sur la vitre.

5.2.4**Remplacer l'ampoule de l'éclairage ambiant en cas de casse**

1. Coupez l'alimentation électrique de l'appareil.
2. Retirez le contenu du logement du brûleur.
3. Retirez la grille.
4. Dévissez prudemment l'ampoule d'éclairage cassée du luminaire céramique.
5. Tournez prudemment l'ampoule d'éclairage neuve dans le luminaire céramique.

**Précaution :**

- Tournez à fond les ampoules d'éclairage d'ambiance dans le luminaire céramique !
- Utilisez uniquement une ampoule d'éclairage d'ambiance Belfires.

6. Préparez l'appareil pour son usage. Voir [4.3](#).
7. Mettez l'appareil sous tension.
8. Assurez-vous que l'éclairage d'ambiance fonctionne correctement. Voir [4.3.1](#).

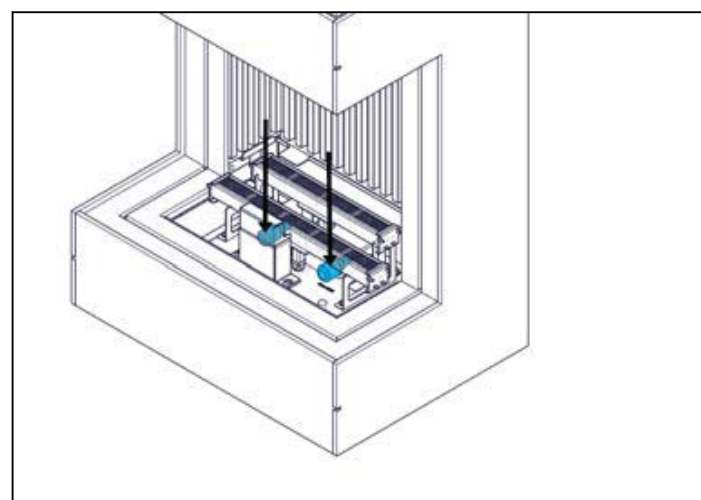

6 Dépannage

Problème	cause possible	solution
Le brûleur principal cesse de brûler	Le système de conduits concentriques n'est pas installé selon les instructions spécifiées.	Installez correctement le système de conduits concentriques. Voir le manuel de préparation.
	Une plaque de restriction de gaz de conduit incorrecte est montée.	Installez la plaque de restriction de gaz de conduit correcte. Voir 4.2.9 .
	Pression insuffisante d'alimentation en gaz.	Contactez votre compagnie du gaz.
	Le système concentrique présente une fuite. La fuite peut se trouver à l'intérieur du conduit concentrique.	Contrôlez le système de conduits concentriques. Voir le manuel de préparation pour l'installation correcte.
	Aucune alimentation électrique (230 VCA).	Réparez l'alimentation électrique.
L'appareil ne réagit pas à la télécommande	Les piles de la télécommande sont épuisées.	Remplacez les piles. Voir le manuel utilisateur.
Le brûleur pilote cesse de brûler	L'évacuation des gaz de conduit est insuffisante.	Contrôlez le système de conduits concentriques. Voir le manuel de préparation pour l'installation correcte.
	Le brûleur pilote est sale.	Nettoyez le brûleur pilote
	Le brûleur pilote est défectueux.	Remplacez le brûleur pilote
	Le thermocouple est défectueux	Remplacez le thermocouple
L'éclairage ne fonctionne pas	L'ampoule est défectueuse	Remplacez l'ampoule
Un bruit fort survient dans l'appareil	La porte de surpression (= vitre frontale) et sas de surpression sont activés.	Contrôlez les problèmes sur l'appareil.
Le laquage de l'appareil est endommagé		Utilisez une bombe aérosol de laque thermorésistante pour réparer tout dommage du laquage.

7 Spécifications techniques

7.1 Box Gas Panorama 45/59 MF (MagniFire) - BE, FR

	Gaz naturel	Butane/ Propane
Nom	Belfires	Belfires
Modèle	Box Gas Panorama 45/59 MF	Box Gas Panorama 45/59 MF
Pays	BE, FR	BE, FR
N° d'identification de produit	0063CM3684	0063CM3684
Fonctionnalité de chauffage indirect	Non	Non
Type d'appareil selon la norme CE	C ₁₁ / C ₃₁ / C ₉₁	C ₁₁ / C ₃₁ / C ₉₁
Catégorie d'appareil	I _{2E+} gaz naturel G20/G25.3	I _{3B/P} butane/propane G30/G31
Classe d'efficacité énergétique	B	B
Indice d'efficacité énergétique (IEE)	85	84
Débit calorifique nominal (Pouvoir calorifique brut)	8,0 kW	Butane (G30) : 6,8 kW Propane (G31) : 5,8 kW
Puissance thermique nominale	6,3 kW	Butane (G30) : 5,3 kW Propane (G31) : 4,5 kW
Puissance thermique minimum (indicative)	2,5 kW	Butane (G30) : 1,9 kW Propane (G31) : 1,6 kW
Rendement utile (Pouvoir calorifique inférieur (PCI)) pour la puissance thermique nominale	87,6 %	86,9 %
Rendement utile (Pouvoir calorifique inférieur (PCI)) pour la puissance thermique minimum (indicative)	78,9 %	80,5 %
NO _x (maxi.) (Pouvoir calorifique supérieur (PCS))	<130 mg/kWh _{entrée}	<130 mg/kWh _{entrée}
Classe NO _x	4	4
Débit de gaz (maxi.)	G20 : 0,76 m ³ _s /h G25.3 : 0,79 m ³ _s /h	Butane (G30) : 510 g/h Propane (G31) : 430 g/h
Pression d'alimentation	G20 : 20,0 mbar G25.3 : 25,0 mbar	Butane (G30) : 37,0 mbar Propane (G31) : 37,0 mbar
Pression au brûleur (maxi.) Chaud	G20 : 15,0 mbar (*) G25.3 : 18,5 mbar (*)	29,0 mbar (*)
Pression au brûleur (maxi.) Froid	G20 : 14,3 mbar (**) G25.3 : 17,8 mbar (*)	29,0 mbar (**)
Pression au brûleur (mini.)	3,2 mbar (***)	5,0 mbar (***)
Entrée d'air primaire au brûleur arrière	1x Ø7,0 mm	1x Ø8x15 mm + 2x Ø3,5 mm
Entrée d'air primaire au brûleur avant	1x Ø7,0 mm	1x Ø8x15 mm + 2x Ø3,5 mm

	Gaz naturel	Butane/ Propane
Bloc de régulateur de gaz (télécommande)	Mertik GV 60	Mertik GV 60
Brûleur principal	MagniFire 330x40 mm + 265x40 mm	MagniFire 330x40 mm + 265x40 mm
Brûleur principal injecteur arrière	n° 160 (= 1x Ø1,60 mm)	n° 90 (= 1x Ø0,90 mm)
Brûleur principal injecteur avant	n° 160 (= 1x Ø1,60 mm)	n° 95 (= 1x Ø0,95 mm)
Brûleur de flamme pilote	SIT 0.145.019	SIT 0.145.019
Brûleur de flamme pilote Injecteur	n° 36 (SIT 0.977.091)	n° 23 (SIT 0.977.150)
Raccord de gaz	3/8" G / Ø12 mm	3/8" G / Ø12 mm
Connexion de système de conduits concentriques	Ø100 mm - Ø150 mm	Ø100 mm - Ø150 mm
Piles de récepteur de télécommande	Sans	Sans
piles d'émetteur manuel de télécommande	2x 1,5V AAA	2x 1,5V AAA
Connexion électrique	230 VCA / 50 Hz	230 VCA / 50 Hz
Consommation électrique auxiliaire pour puissance thermique nominale	0,05 kW	0,05 kW
Consommation électrique auxiliaire pour puissance thermique minimum	0 kW	0 kW
Consommation électrique auxiliaire en mode veille	0 kW	0 kW
Poids :		
• Modèle basique	117 kg	117 kg
• Module de stockage inclus	153 kg	153 kg
Les précautions spécifiques à mettre en œuvre pour l'assemblage, l'installation ou la maintenance du dispositif de chauffage décentralisé sont listées dans les documents joints :	<ul style="list-style-type: none"> • Manuel de préparation • Manuel d'installation et de maintenance • Manuel utilisateur 	<ul style="list-style-type: none"> • Manuel de préparation • Manuel d'installation et de maintenance • Manuel utilisateur

(*) Les deux brûleurs au maximum. Appareil en température.

(**) Les deux brûleurs au maximum. Appareil froid.

(***) Les deux brûleurs au maximum.

Surface d'échange de chaleur : Appareil complet.

7.2 Diagramme électrique et de gaz

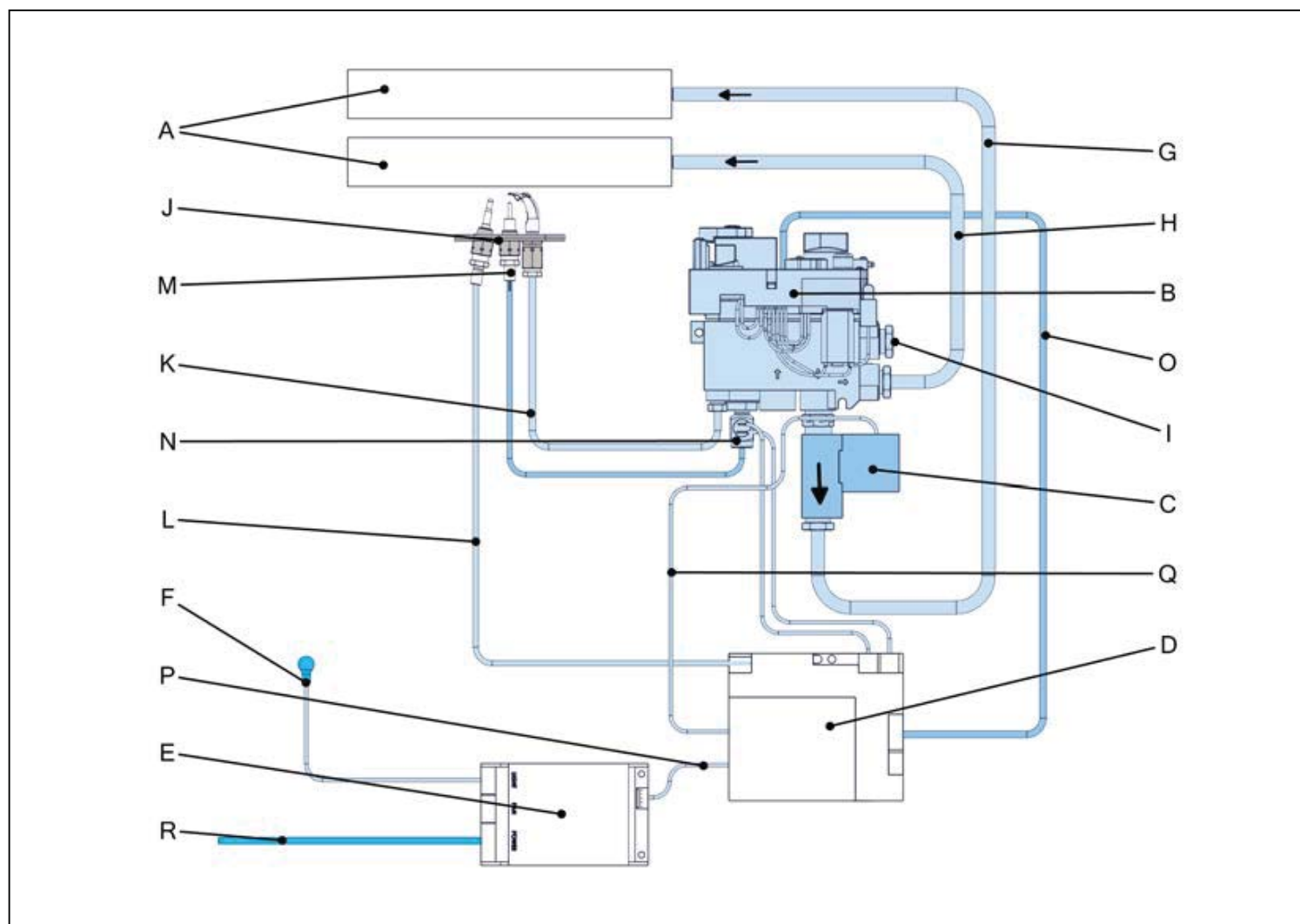

	Élément
A	Brûleurs principaux
B	Bloc de régulateur de gaz
C	Vanne de gaz du brûleur arrière
D	Récepteur
E	Module ventilateur/éclairage
F	Éclairage d'ambiance
G	Tuyau de gaz de brûleur arrière
H	Tuyau de gaz de brûleur avant
I	Connexion d'alimentation en gaz
J	Brûleur de flamme pilote
K	Tuyau de flamme pilote
L	Piézocable
M	Thermocouple
N	Interrupteur à thermocouple
O	Câble 8 fils
P	Câble 5 fils
Q	Câble 2 fils
R	Câble de connexion 230VCA mis à la terre

7.3 Dimensions Box Gas Panorama 45/59

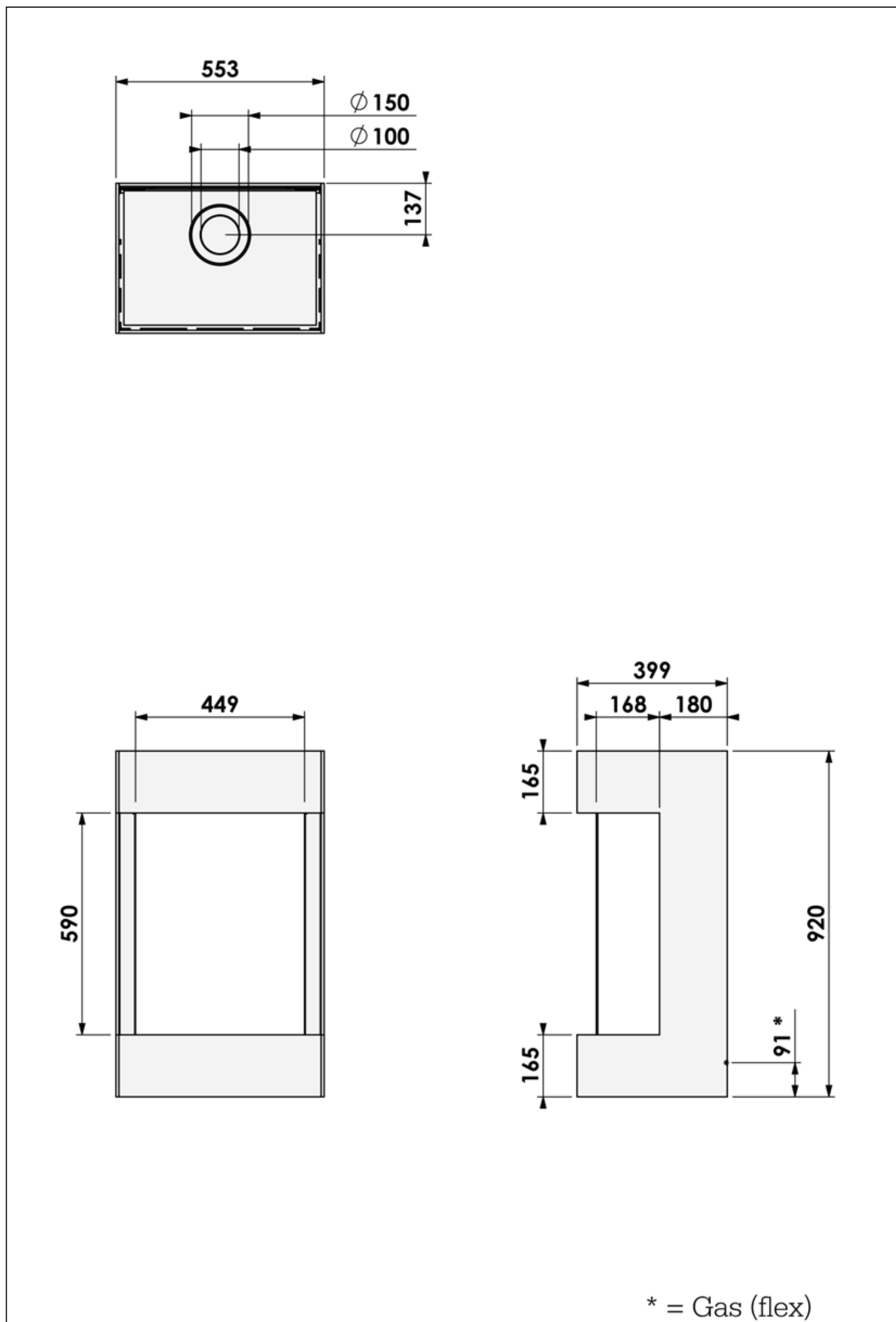

7.4 Dimensions Box Gas Panorama 45/59 avec module de stockage

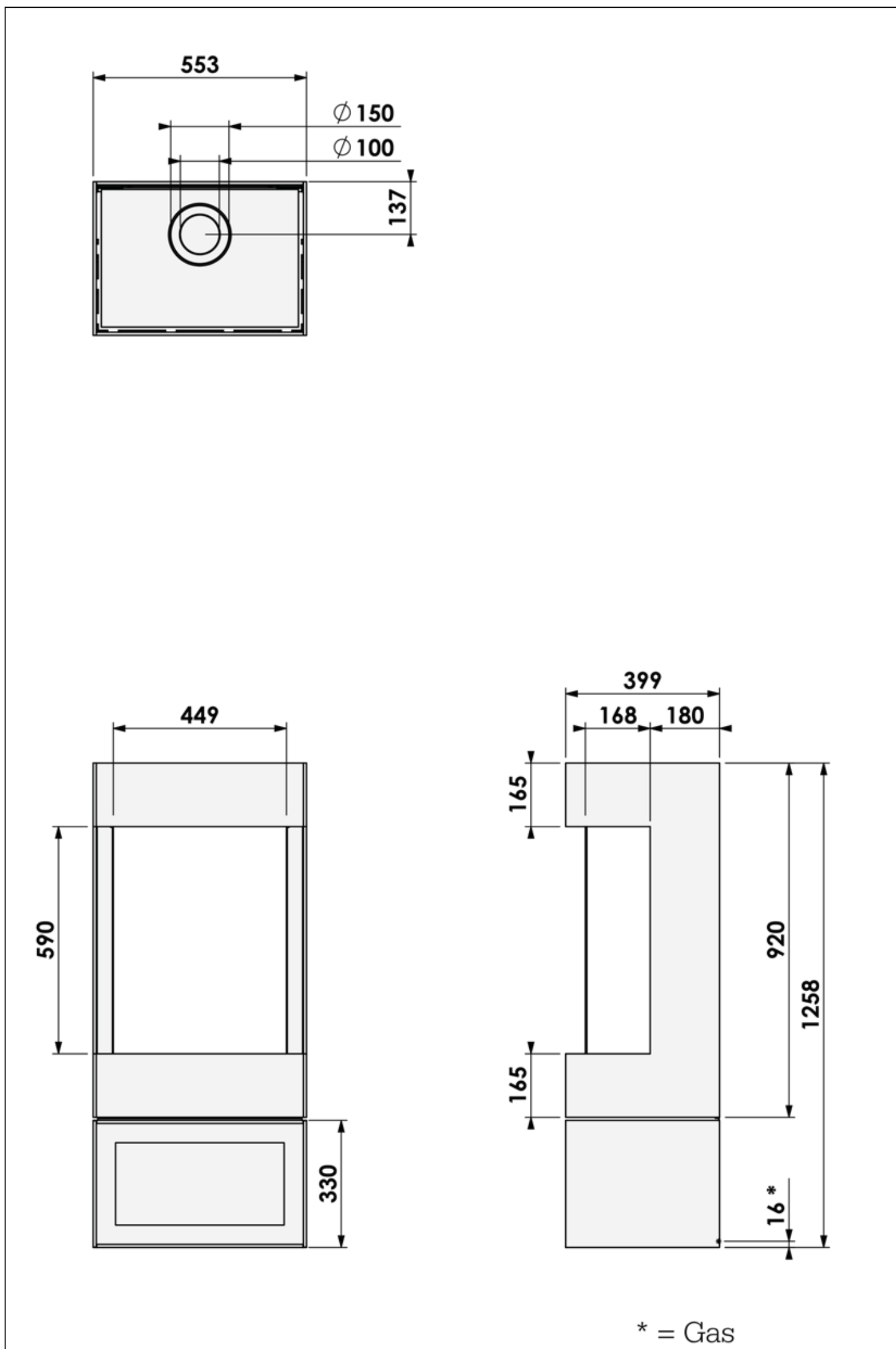

7.5 Dimensions Box Gas Panorama 45/59 avec chaise murale

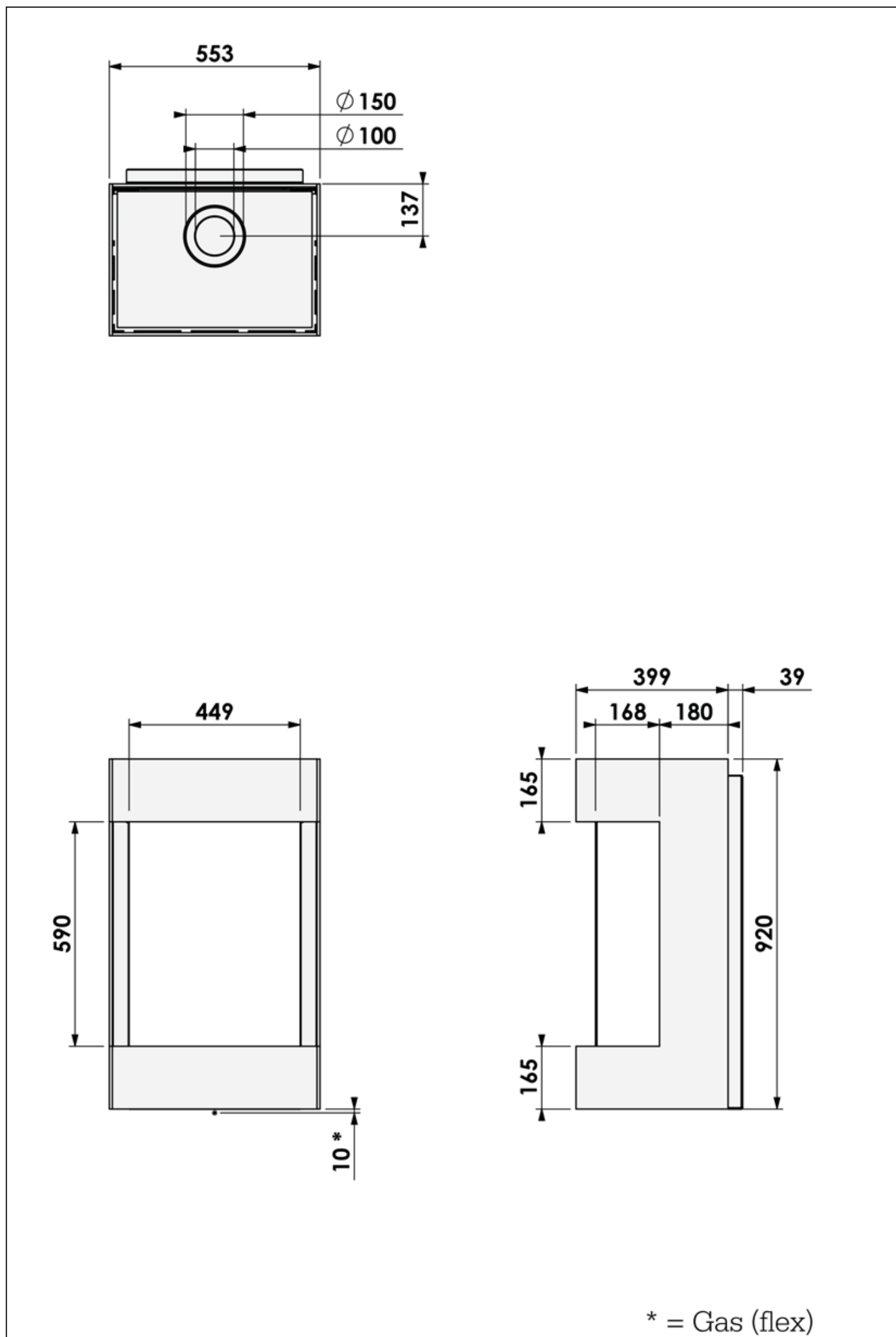

7.6 Dimensions de plaque de restriction

Largeur des plaques de restriction de gaz de conduit livrées en mm	
Connexion de conduit concentrique Ø100 - Ø150	
Sortie montée sur le toit	
	30
	40
	50
	65

8 Conditions de la garantie

Conditions de la garantie Barbas Bellfires

Barbas Bellfires B.V. garantit la qualité des appareils Bellfires fournis et celle des matériaux employés. Tous les appareils Bellfires ont été développés et fabriqués selon les normes les plus exigeantes de qualité. Si, en dépit de tout, l'appareil Bellfires que vous avez acheté présentait un défaut quelconque, Barbas Bellfires B.V. vous offre la garantie de fabricant suivante.

Article 1 : Garantie

1. Si Barbas Bellfires B.V. détermine que l'appareil Bellfires que vous avez acheté est défectueux en résultante d'un défaut de fabrication ou matériel, Barbas Bellfires B.V. garantit la réparation ou le remplacement de l'appareil à titre gratuit, sans aucun frais de pièces de rechange ou de main-d'œuvre.
2. La réparation ou le remplacement de l'appareil Bellfires est entrepris par Barbas Bellfires B.V. ou le revendeur Bellfires, à la discrétion de Barbas Bellfires B.V.
3. Cette garantie s'ajoute à la garantie nationale légale existante des revendeurs Bellfires dealers et de Barbas Bellfires B.V. dans le pays d'achat et n'est pas destinée à limiter vos droits et prétentions sur le fondement des dispositions juridiques en vigueur.

Article 2 : Conditions de la garantie

1. Si vous souhaitez émettre une réclamation au titre de la garantie, veuillez contacter votre revendeur Bellfires.
2. Les réclamations doivent être signalées aussi vite que possible après leur manifestation.
3. Les réclamations sont acceptées uniquement si elles sont communiquées au revendeur Bellfires conjointement avec le numéro de série de l'appareil Bellfires situé en couverture du manuel utilisateur.
4. En outre, l'original du reçu (facture, reçu ou reçu d'espèces) indiquant la date d'achat doit aussi être soumis.
5. Les réparations et remplacements durant la période de garantie ne donnent aucunement droit à une extension de la période de garantie. Après une réparation ou un remplacement de pièces sous garantie, la période de garantie est censée avoir démarré à la date d'achat de l'appareil Bellfires.
6. Si une pièce spécifique est éligible au titre de la garantie mais la pièce d'origine n'est plus disponible, Barbas Bellfires B.V. fait en sorte qu'une pièce alternative offrant pour le moins la même qualité soit fournie.

Article 3 : Exclusions de la garantie

1. La garantie relative à l'appareil Bellfires perd ses effets dans les cas suivants :
 - a. l'installation ne respecte pas les instructions d'installation fournies ou la réglementation nationale /locale ;
 - b. l'installation, la connexion ou la réparation n'a pas été confiée à un revendeur Bellfires ;
 - c. l'utilisation ou la maintenance n'a pas respecté les instructions d'usage ;
 - d. modification, négligence ou traitement brutal ;
 - e. dommages résultant de causes externes (hors du foyer lui-même), ainsi la foudre, un dégât des eaux ou un incendie ;
2. En outre, la garantie est annulée si l'original du reçu d'achat présente une modification, une suppression ou une élimination, voire est illisible.

Article 4 : Région de garantie

1. La garantie est uniquement valide dans les pays de commercialisation des appareils Belfires via un réseau de revendeurs officiels.

Article 5 : Période de garantie

1. Cette garantie est accordée uniquement durant sa période de garantie.
2. Le corps de l'appareil Belfires est garanti pour une période de 10 ans contre tous les défauts inhérents à la fabrication et aux matériaux, à partir de la date d'achat.
3. Pour les autres pièces de l'appareil Belfires, une garantie similaire s'applique pendant deux ans à compter de la date d'achat.
4. Pour les pièces utilisateur - vitre, vitre (cordon), thermocouple et intérieur de la chambre de combustion - une garantie similaire s'applique jusqu'à la première combustion.

Article 6 : Responsabilité

1. Une réclamation acceptée par Barbas Belfires B.V. selon cette garantie n'implique pas automatiquement l'acceptation par Barbas Belfires B.V. de la responsabilité envers des dommages possibles. La responsabilité de Barbas Belfires B.V. ne s'étend jamais au-delà des éléments énoncés dans ces conditions de la garantie. Toute responsabilité de Barbas Belfires B.V. pour les dommages conséquents est expressément exclue.
2. L'énoncé de cette disposition n'est pas valide si et dans la mesure où une disposition obligatoire l'exige.
3. Tous les accords conclus par Barbas Belfires B.V. sont, sauf mention contraire spécifique, effectués par écrit et dans la mesure où ils sont permis par la législation applicable, soumis aux conditions générales de vente et de livraison FME-CWM pour le secteur technologique.

Barbas Belfires B.V.

Hallenstraat 17 5531 AB Bladel

Pays-Bas

Tél. : +31-497339200

E-mail : info@Belfires.com

Conservez soigneusement le manuel utilisateur. Il indique le numéro de série de l'appareil. Il vous sera nécessaire si vous souhaitez émettre une réclamation au titre de la garantie.

9 Déclaration de conformité UE

barbas bellfires. fireplaces

fire for life

Déclaration UE de Conformité

Nous

<i>Fabricant</i>	Barbas Bellfires
<i>Adresse</i>	Hallenstraat 17 5531 AB Bladel; Pays-Bas
<i>Téléphone</i>	+ 31 497 339 200
<i>email</i>	info@barbasbellfires.com

déclarons que cette déclaration de conformité est établie sous la seule responsabilité du fabricant et appartient au produit ci-dessous:

<i>Produit</i>	Appareils de chauffage indépendants à convection utilisant les combustibles gazeux
<i>Catégorie:</i>	C ₁₁ /C ₃₁ /C ₉₁
<i>Nom de produit:</i>	Bellfires

Identification du produit:

Horizon Bell XXL 3 CF/LF	Corner Bell XXL 3 L/R CF/LF	Smart Bell 90/70 PF
Horizon Bell XL 3 CF/LF	Corner Bell XL 3 L/R CF/LF	Smart Bell 75/70 PF
Horizon Bell Large 3 CF/LF	Corner Bell Large 3 L/R CF/LF	Smart Bell 80/60 MF
Horizon Bell Medium 3 CF/LF	Corner Bell Medium 3 L/R CF/LF	Smart Bell 75/60 MF
Horizon Bell Small 3 CF/LF	Corner Bell Small 3 L/R CF/LF	Smart Bell 75/55 MF
Horizon Bell XS 3 CF/LF	View Bell Derby 3 CF/LF/PF	Smart Bell 65/60 MF
Horizon Bell Large Tunnel 3 CF/LF	View Bell Topsham 3 CF/LF/PF	Smart Bell 65/55 MF
Horizon Bell Small Tunnel 3 CF/LF	View Bell York 3 CF/LF/PF	Smart Bell 55/60 MF
Vertical Bell Medium 3 CF/LF	View Bell XXL 3 CF/LF	Smart Bell 55/55 MF
Vertical Bell Small 3 CF/LF	View Bell XL 3 CF/LF	Smart Bell 45/60 MF
Vertical Bell Medium Tunnel 3 CF/LF	View Bell Large 3 CF/LF	Smart Bell Panorama 45/45 MF
Vertical Bell Small Tunnel 3 CF/LF	View Bell Medium 3 CF/LF	Smart Bell Panorama 45/59 MF
Derby Large 3 CF/LF/PF	View Bell Small 3 CF/LF	Smart Bell Panorama 73/52 MF
Derby Small 3 CF/LF/PF	View Bell Vertical 3 CF/LF	Box Gas 80 MF
Topsham Large 3 CF/LF/PF	Room Divider Large 3 L/R CF/LF	Box Gas 75 MF
Topsham Small 3 CF/LF	Room Divider Medium 3 L/R CF/LF	Box Gas 65 MF
York Large 3 CF/LF/PF	Classic Bell Small	Box Gas 55 MF
York Small 3 CF/LF/PF	Classic Bell Medium	Box Gas 45 MF
Derby Large Tunnel 3 CF/LF	Smart Bell 80/80 PF	Box Gas Panorama 45/45 MF
Corner Bell Derby 3 L/R CF/LF/PF	Smart Bell 90/80 PF	Box Gas Panorama 45/59 MF
Corner Bell Topsham 3 L/R CF/LF/PF	Smart Bell 75/80 PF	Box Gas Panorama 73/52 MF
Corner Bell York 3 L/R CF/LF/PF	Smart Bell 80/70 PF	

L'objet de cette déclaration est conforme à la législation d'harmonisation de l'Union applicable:
Règlement (UE) 2016/426

Les normes harmonisées pertinentes appliquées ou des autres spécifications techniques par rapport auxquelles la conformité est déclarée:
EN 613:2000

L'organisme notifié
Kiwa Nederland BV
BP 137
NL-7300 AC Apeldoorn
a effectué une vérification du produit et a établi au 21 novembre 2018 *la attestation N°* 17GR0140/01

Signé par et au nom de:
Danny Baijens, directeur général
(nom et fonction)

Bladel; 23 novembre 2018

Barbas Bellfires B.V. ■
Hallenstraat 17
5531 AB Bladel
The Netherlands

T +31 (0)497 339 200
www.barbasbellfires.com

bellfires.

Votre revendeur Bellfires